

S94400CTM0

ET KÜLMİK-SÜĞAVKÜLMUTİ
RU ХОЛОДИЛЬНИК-
МОРОЗИЛЬНИК
TR BUZDOLABI

KASUTUSJUHEND
ИНСТРУКЦИЯ ПО
ЭКСПЛУАТАЦИИ
KULLANMA KILAVUZU

2

24

48

PARIMATE TULEMUSTE SAAVUTAMISEKS

Täname teid selle AEG toote valimise eest. Lõime toote, mis tagab teile aastateks laitmatu toimimise ning lisasime teie elu lihtsamaks ja kergemaks muutvaid innovaatilisi tehnoloogiaid – omadusi, mida te tavaliste seadmete juures ei pruugi leida. Leidke mõni minut aega ning lugege, kuidas seadmega parimaid tulemusi saavutada.

LISASEADMED JA KULUTARVIKUD

AEG veebipoest leiate kõik vajaliku, mida te oma AEG seadmete laitmatu väljanägemise ja heas töökorras hoidmise jaoks vajate. Koos laia valiku kvaliteedistandarditele vastavate lisatarvikutega, alates spetsialistidele mõeldud kööginõudest kuni söögiriistade korvideni, pudelihoidjatest kuni õrnade pesuesemete pesukottideni...



Külastage veebipoodi aadressil
www.aeg-electrolux.com/shop

SISUKORD

4	Ohutusinfo
6	Juhtpaneel
11	Esimene kasutamine
12	Igapäevane kasutamine
15	Vihjeid ja näpunäiteid
16	Puhastus ja hooldus
18	Mida teha, kui...
21	Tehnilised andmed
21	Paigaldamine
22	Keskkonnainfo

Käesolevas kasutusjuhendis on kasutatud järgmisi hoiatusmärke:



Tähtis info teie isikliku ohutuse kohta ja info seadme kahjustamise vältimise kohta.



Üldine info ja nõuanded



Keskkonnainfo

Jäetakse õigus teha muutusi



OHUTUSINFO

Teie turvalisuse huvides ning tagamaks õiget kasutamist lugege kasutusjuhend, sh näpunäited ja hoiatused, hoolikalt läbi, enne kui paigaldate masina ja kasutate seda esimest korda. Et vältida asjatuid vigu ja õnnetusi, on tähtis tagada, et kõik seadet kasutavad inimesed tunneksid põhjalikult selle käitamist ja ohutusseadiseid. Hoidke need juhised alles ja veenduge, et need oleksid alati seadmega kaasas, kui selle asukohta muudetakse või seadme müümise korral, nii et kõik kasutajad oleksid kogu seadme kasutusaja jooksul selle kasutamisest ja ohutusest põhjalikult informeeritud.

Elu ja materiaalse vara turvalisuse huvides tuleb kinni pidada selles kasutusjuhendis toodud ettevaatusabinõudest, sest mittejärgimisest tingitud kahjustuste eest tootja ei vastuta.

Laste ja riskirühma kuuluvate inimeste turvalisus

- See seade ei ole ette nähtud kasutamiseks isikute (sh laste) poolt, kelle füüsilised, sensoorsed või vaimsed võimed või kogemuse ja teadmiste puudus seda ei võimalda, v.a. juhul, kui nende üle teostab järelevalvet või neid juhendab seadme kasutamisel isik, kes nende turvalisuse eest vastutab.

Laste puhul tuleb jälgida, et nad seadmega mängima ei hakkaks.

- Hoidke kogu pakend lastele kättesaamatus kohas. Lämpumisoht.
- Seadme utiliseerimisel tõmmake pistik pesast välja, lõigake toitekaabel läbi (võimalikult seadme lähedalt) ja võtke ära uks, et mängivad lapsed ei saaks elektrilööki ega sulgeks end kappi.
- Juhul kui käesolev magnetiseeritud uksetihenditega versioon vahetab välja vanema vedrulukustussüsteemiga seadme, siis enne vana seadme äraviskamist veenduge, et lukustusmehhanismi poleks võimalik enam kasutada. Vastasel juhul võib seade muutuda lapse jaoks surmalõksuks.

Üldine ohutus



ETTEVAATUST

Hoidke ventilatsiooniavad ummistustest vabad.

- Seade on mõeldud toiduainete ja/või jookide selles juhises kirjeldatud viisil koduseks säilitamiseks.
- Ärge kasutage sulatamise kiirendamiseks mehaanilisi seadmeid või muid kunstlikke vahendeid.
- Ärge kasutage külmikus muid elektriseadmeid (näiteks jäätisevalmistajaid), kui tootja ei ole vastavat sobivust otseselt kinnitanud.
- Vältige jahutusaine süsteemi kahjustamist.
- Külmiku jahutussüsteemis olev jahutusaine isobutaan (R600a) on üsna keskkonnaohutu, kuid siiski tuleohtlik looduslik gaas.

Seadme transpordi ja paigaldamise ajal tuleb vältida jahutusaine süsteemi komponentide kahjustamist.

Kui jahutusaine süsteem peaks viga saama:

- vältige tuleallikate lähedust,

- õhutage põhjalikult ruumi, milles seade paikneb.
- Seadme parameetrite muutmine või selle mis tahes viisil modifitseerimine on ohtlik. Toitejuhtme kahjustamine võib põhjustada lühiühenduse, tulekahju ja/või elektrilöögi.



HOIATUS

Elektriliste komponentide (toitejuhe, pistik, kompressor) asendustööd tuleb tellida kvalifitseeritud tehnikult või teenusepakkujalt.

1. Toitejuhtme pikendamine on keelatud.
 2. Veenduge, et toitepistik ei ole seadme tagakülje poolt muljutud ega kahjustatud. Muljutud või kahjustatud toitepistik võib üle kuumeneda ja põhjustada tulekahju.
 3. Tagage kiire juurdepääs pistikupesale.
 4. Ärge eemaldage pistikut toitepesast juhtmest tõmbamise teel.
 5. Kui toitepesa logiseb, siis ärge pistikut sisestage. Elektrilöögi- või tuleoht!
 6. Seadet ei tohi kasutada ilma lambi katteta, ¹⁾ sisevalgustuse jaoks.
- See seade on raske. Seda teisel dades olge ettevaatlik.
 - Ärge eemaldage ega puudutage sügavkülmas olevaid esemeid, kui teie käed on niisked/märjad, kuna see võib põhjustada nahamarrastusi või külmahaavandeid.
 - Vältige seadme pikemaajalist kokkupuudet otsese päikesevalgusega.
 - Lambid²⁾, mida selles seadmes kasutatakse, on ette nähtud kasutamiseks üksnes kodumasinates. Need ei sobi ruumide valgustamiseks.

Igapäevane kasutamine

- Ärge asetage tuliseid nõusid seadme plastmassist osadele.
- Ärge hoidke seadmes kergestisüttivat gaasi või vedelikku, sest need võivad plahvatada.
- Ärge asetage toiduaineid otse vastu tagaseinas olevat õhuava. ³⁾
- Külmutatud toituaineid ei tohi pärast sulatamist uuesti külmutada.
- Säilitage eelpakendatud sügavkülmutatud toitu vastavalt toidu tootja juhistele.
- Rangelt tuleb järgida seadme tootja poolseid hoiustamisnõuandeid. Vaadake vastavaid juhiseid.
- Ärge paigaldage külmikusse gaseeritud jookke, kuna see tekitab anumas rõhju, mis võib põhjustada plahvatuse, mis omakorda kahjustab seadet.
- Seadmega tehtud jää võib otse seadmest söömisel külmapõletust tekitada.

Hooldus ja puhastamine

- Enne hooldust lülitage seade välja ja eemaldage toitepistik seinakontaktist.
- Ärge puhastage masinat metallist esemetega.
- Ärge kasutage seadmest härmatise eemaldamiseks teravaid esemeid. Kasutage plastmassist kaabitsat.
- Kontrollige regulaarselt külmutuskapi sulamisvee äravoolu. Vajadusel puhastage äravooluava. Kui see on ummistunud, koguneb vesi seadme põhja.

1) Kui lambi kate on ette nähtud.

2) Kui selle seadme jaoks on lamp ette nähtud.

3) Kui on tegemist Frost Free-seadmega.

Paigaldamine



Elektriühenduse puhul jälgige hoolikalt vastavas alalõigus toodud juhiseid.

- Pakkige seade lahti ja kontrollige kahjustuste osas. Ärge ühendage seadet, kui see on viga saanud. Teatage võimalikest kahjustustest kohe toote müüjale. Sel juhul jätke pakend alles.
- On soovitatav enne seadme taasühendamist oodata vähemalt kolm tundi, et õli saaks kompressorisse tagasi voolata.
- Seadme ümber peab olema küllaldane õhuringlus, selle puudumine toob kaasa ülekuumenemise. Et tagada küllaldane ventilatsioon, järgige paigaldamisjuhiseid.
- Kus võimalik, peaks seadme tagakülg olema vastu seina, et vältida soojade osade (kompressor, kondensaator) puudutamist ja võimalikke põletusi.
- Seade ei tohi asuda radiaatorite või pliitide lähedal.
- Pärast seadme paigaldamist veenduge, et toitepistikule oleks olemas juurdepääs.
- Ühendage ainult joogivee varustusega.⁴⁾

Teenindus

- Kõik masina hoolduseks vajalikud elektritööd peab teostama kvalifitseeritud elektrik või kompetentne isik.
- Käesolev toode tuleb teenindusse viia volitatud teeninduskeskusesse ja kasutada tohib ainult originaalvaruosi.

Keskkonnakaitse



Käesolev seade ei sisalda osoonikihti kahjustada võivaid gaase ega selle külmutussüsteemis ega isolatsioonimaterjalides. Seadet ei tohi likvideerida koos muu olmeprügiga. Isolatsioonivaht sisaldab kergestiühtivaid gaase: seade tuleb utiliseerida vastavalt kohaldatavatele määrustele, mille saate oma kohalikust omavalitsusest. Vältige jahutusseadme kahjustamist, eriti taga soojusvaheti läheduses. Selles seadmes kasutatud materjalid, millel on sümbol , on korduvkasutatavad.

JUHTPANEEL

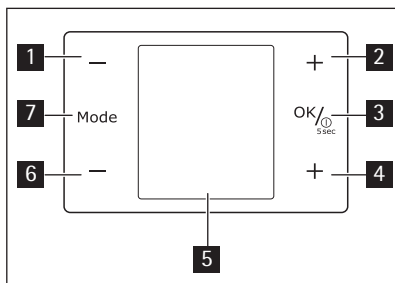

1 Külmiku temperatuuri vähendamise nupp

4) Kui veeühendus on ette nähtud.

- 2 Külmiku temperatuuri suurendamise nupp
- 3 ON/OFF -nupp
- OK-nupp
- 4 Sügavkülmuti temperatuuri suurendamise nupp
- 5 Ekraan
- 6 Sügavkülmuti temperatuuri vähendamise nupp
- 7 Mode-nupp

Nuputoonide eelmääratud helitugevust saab muuta tugevamaks, vajutades mõne sekundi jooksul korraga nuppu MODE **7** ja nuppu MIINUS **6**. Teistkordne vajutamine taastab algseade.

Ekraan

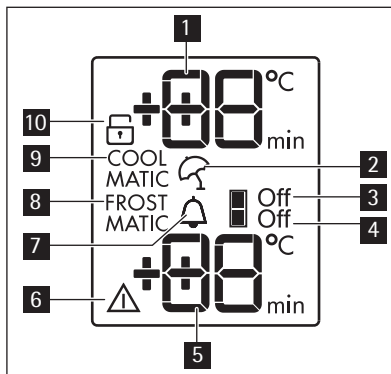

- 1 Külmiku temperatuuri näidik
- 2 Puhkuse-funktsioon
- 3 Külmik väljas
- 4 Sügavkülmuti väljas
- 5 Sügavkülmuti temperatuuri näidik
- 6 Alarmi indikaator
- 7 Joogijahutusfunktsioon
- 8 Funktsioon FROSTMATIC
- 9 Funktsioon COOLMATIC
- 10 Lapselukufunktsioon

Sisse lülitamine

Seadme sisselülitamiseks tehke järgmist.

1. Ühendage toitepistik toitepistikupessa.
2. Kui ekraan on väljas, vajutage nuppu ON/OFF .
3. Mõne sekundi pärast võib alarmsignaali tööle hakata.
Alarmi lähtestamiseks vaadake jaotist "Kõrge temperatuuri alarm".
4. Temperatuuri indikaatoritel kuvatakse määratud vaiketemperatuur.

Mõne muu temperatuuri määramiseks vt jaotist "Temperatuuri reguleerimine".

Välja lülitamine

Seadme väljalülitamiseks tehke järgmist.

1. Vajutage 5 sekundit nuppu ON/OFF.
2. Ekraan lülitub välja.
3. Lülitage välja ventilaator (vt Õhu jahutus).
4. Seadme toitevõrgust lahutamiseks eemaldage toitepistik pistikupesast.

Külmiku väljalülitamine

Külmiku väljalülitamiseks:

1. Vajutage nuppu Mode, kuni ilmub vastav ikoon.
Külmiku Väljas-indikaator vilgub.
Külmiku indikaatoril kuvatakse kriipsud.
2. Kinnitamiseks vajutage nuppu OK.
3. Ekraanil kuvatakse külmiku Väljas-indikaator.

Külmiku sisselülitamine

Külmiku sisselülitamiseks:

1. Vajutage külmiku temperatuuriregulaatorit.

Või:

1. Vajutage nuppu Mode, kuni ilmub vastav ikoon.
Külmiku Väljas-indikaator vilgub.
2. Kinnitamiseks vajutage nuppu OK.
3. Külmiku Väljas-indikaator kustub.

Mõne muu temperatuuri määramiseks vt jaotist "Temperatuuri reguleerimine".

Temperatuuri reguleerimine

Külmiku või sügavkülmuti temperatuuri saab kohandada temperatuuriregulaatoritega.

Määrake vaiketemperatuur:

- +5°C külmiku jaoks;
- -18°C sügavkülmuti jaoks.

Temperatuuri indikaatorid näitavad määratud temperatuuri.

Määratud temperatuur saavutatakse 24 tunni pärast.



Pärast elektrikatkestust jääb määratud temperatuur salvestatuks.

Funktsioon Child Lock (Lapselukk)

Kasutage funktsiooni Child Lock (Lapselukk), et lukustada nupud seadme tahtmatu käivitamise vältimiseks.

Funktsiooni sisselülitamiseks:

1. Vajutage nuppu Mode (Režiim), kuni näidikul kuvatakse vastav ikoon.
2. Indikaator Child Lock (Lapselukk) vilgub.

3. Vajutage nuppu OK kinnitamiseks.

Kuvatakse indikaator Child Lock (Lapselukk).

Funktsiooni väljalülitamiseks:

1. Vajutage nuppu Mode (Režiim), kuni indikaator Child Lock (Lapselukk) hakkab vilkuma.
2. Vajutage nuppu OK kinnitamiseks.
3. Indikaator Child Lock (Lapselukk) lülitub välja.

Funktsioon Holiday (Puhkus)

See funktsioon võimaldab hoida külmiku suletuna ja tühjana pikal pühadeperioodil, ilma halva lõhna tekkimiseta.



Kui funktsioon Holiday (Puhkus) on sees, siis peab külmikuosa olema tühi.

Funktsiooni sisselülitamiseks:

1. Vajutage nuppu Mode (Režiim), kuni näidikul kuvatakse vastav ikoon.
Indikaator Holiday (Puhkus) vilgub.
Külmiku temperatuuri indikaatoril kuvatakse määratud temperatuur.
2. Vajutage nuppu OK kinnitamiseks.
Kuvatakse indikaator Holiday (Puhkus).

Funktsiooni väljalülitamiseks:

1. Vajutage nuppu Mode (Režiim), kuni indikaator Holiday (Puhkus) hakkab vilkuma.
2. Vajutage nuppu OK kinnitamiseks.
3. Indikaator Holiday (Puhkus) lülitub välja.



Määrares külmiku jaoks mõne muu temperatuuri, lülitub see funktsioon välja.

Funktsioon COOLMATIC

Kui külmikusse tuleb korraga paigutada suur hulk toitu (näiteks pärast sisseostude tegemist), on soovitatav aktiveerida funktsioon COOLMATIC, et toit kiiremini maha jahutada ja vältida külmikus juba olevate toitude soojenemist.

Funktsiooni sisselülitamiseks:

1. Vajutage nuppu Mode (Režiim), kuni näidikul kuvatakse vastav ikoon.
Indikaator COOLMATIC vilgub.
Külmiku temperatuuri indikaatoril kuvatakse määratud temperatuur.
2. Vajutage nuppu OK kinnitamiseks.
Kuvatakse indikaator COOLMATIC.

Funktsioon COOLMATIC lülitub automaatselt välja ligikaudu 6 tunni pärast.

Funktsiooni väljalülitamiseks enne selle automaatset lõppemist:

1. Vajutage nuppu Mode (Režiim), kuni indikaator COOLMATIC hakkab vilkuma.
2. Vajutage nuppu OK kinnitamiseks.
3. Indikaator COOLMATIC lülitub välja.



Määrates külmiku jaoks mõne muu temperatuuri, lülitub see funktsioon välja.

Drinks Chill-funktsioon

Drinks Chill-funktsiooni kasutatakse kui turvahoiatust, kui sügavkülmikusse paigutatakse pudeleid.

Funktsiooni sisselülitamiseks tehke järgmist.

1. Vajutage nuppu Mode, kuni ilmub vastav ikoon.

Funktsiooni Drinks Chill indikaator vilgub.

Mõneks sekundiks kuvab taimer määratud aja (30 minutit).

2. Määratud aja muutmiseks vahemikus 1 kuni 90 minutit vajutage taimeri reguleerimisnuppu.

3. Kinnitamiseks vajutage nuppu OK.

Kuvatakse indikaator Drinks Chill.

Taimer hakkab vilkuma.

Mahalugemise lõppedes hakkab indikaator Drinks Chill vilkuma ja kõlab helisignaali:

1. Võtke sügavkülmikuosas olevad joogid välja.

2. Lülitage funktsioon välja.

Funktsiooni väljalülitamiseks tehke järgmist.

1. Vajutage nuppu Mode, kuni indikaator Drinks Chill hakkab vilkuma.

2. Kinnitamiseks vajutage nuppu OK.

3. Indikaator Drinks Chill kustub.

Funktsiooni saab igal ajal välja lülitada.

Funktsioon FROSTMATIC

Värsket toitu võib külmutamiseks paigutada kõigisse sektsioonidesse, välja arvatud alumisse.

Funktsiooni sisselülitamiseks:

1. Vajutage nuppu Mode (Režiim), kuni näidikul kuvatakse vastav ikoon.

Indikaator FROSTMATIC hakkab vilkuma.

Sügavkülmuti temperatuuri indikaatoril kuvatakse sümbol .

2. Vajutage nuppu OK kinnitamiseks.

Kuvatakse indikaator FROSTMATIC.

Käivitub animatsioon.

Funktsioon lülitub ligikaudu 52 tunni pärast automaatselt välja.

Funktsiooni väljalülitamiseks enne selle automaatset lõppemist:

1. Vajutage nuppu Mode (Režiim), kuni indikaator FROSTMATIC hakkab vilkuma.

2. Vajutage nuppu OK kinnitamiseks.

3. Indikaator FROSTMATIC lülitub välja.



Määrates sügavkülmuti jaoks mõne muu temperatuuri, lülitub see funktsioon välja.

Kõrge temperatuuri alarm

Temperatuuri tõusust sügavkülmuosas (näiteks varasema elektrikatkestuse tõttu) annab märku:

- alarmi ja sügavkülmuti temperatuuriindikaatorite vilkumine;
- summeri signaal.

Alarmi lähtestamiseks:

1. Vajutage suvalist nuppu.
2. Summer lülitub välja.
3. Sügavkülmuti temperatuuri indikaatoril kuvatakse mõneks sekundiks kõrgeim saavutatud temperatuur. Seejärel kuvatakse taas määratud temperatuur.
4. Alarmi indikaator jätkab vilkumist normaaltingimuste taastumiseni.

Kui alarmieelne olek on taastunud, siis lülitub alarmi indikaator välja.

Lahtise ukse signaal

Kui uks jääb lahti kauemaks kui paariks minutiks, kõlab hoiatav helisignaal. Lahtise ukse hoiatusindikaatorid on järgmised:

- vilkuv alarmi indikaator;
- helisignaal.

Kui tavalised tingimused taastatakse (uks suletakse), alarmsignaal vaikib.

Alarmi ajal saab helisignaali välja lülitada mis tahes nuppu vajutades.

ESIMENE KASUTAMINE

Sisemuse puhastamine

Enne seadme esmakordset kasutamist, peske seadme sisemus ja kõik lisatarvikud leige vee ja neutraalse seebiga eemaldamaks uutele toodetele omast lõhna ja kuivatage seade hoolikalt.



Ärge kasutage pesuvahendeid ja abrasiivseid pulbreid, kuna need kahjustavad sisepindu.

IGAPÄEVANE KASUTAMINE

Liigutavad riiulid

Külmiku seinad on varustatud mitmete juhikutega, nii et riiuleid võib soovikohaselt paigutada.

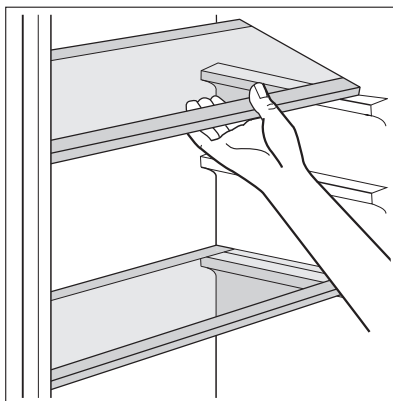

Ukse riiulite paigutamine

Erineva suurusega toidupakkide säilitamiseks, saab ukse riiuleid asetada erinevatele kõrgustele.

Pudelirest

Asetage pudelid (suuga ukse poole) eelnevalt paika pandud riiulile.



Kui rest on paigutatud horisontaalselt, asetage sinna ainult kinnised pudelid.

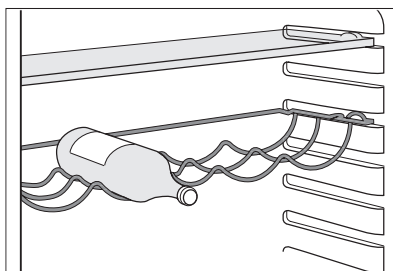

Seda pudeliriiulit saab kallutada, mis võimaldab seal hoida ka juba avatud pudeleid. Selleks tõmmake riiulit ülespoole, et saaksite seda ülespoole pöörata ja kõrgemale tasandile paigutada.

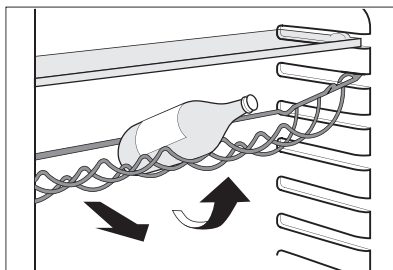

Niiskuse taset kontrolliv köögiviljasahtel

Sahtel on mõeldud puu- ja köögivilja säilitamiseks.

Sahtliil on olemas vahesein, mille asendit saab vastavalt vajadusele muuta. Sahtli põhjas asuv võre (kui see on ette nähtud) on mõeldud selleks, et kaitsta puu- ja köögivilju sahtli põhja koguneva niiskuse eest. Puhastamiseks saab kõiki sahtli osi välja võtta

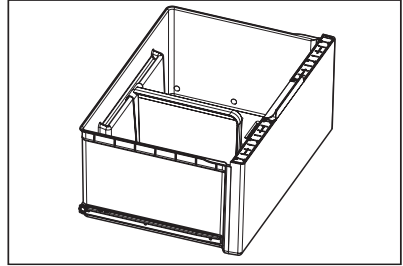

Köögiviljasahtlis oleva niiskuse reguleerimiseks on klaasist riili küljes kriipsudega seadeldis (reguleerida saab liuguri abil).

Kui ventilatsioonivad on suletud: säilib köögiviljasahtlis olevate toiduainete niiskusesisaldus pikemat aega.

Kui ventilatsioonivad on avatud: on köögiviljasahtlis olevate toiduainete niiskusesisaldus õhu ringlemise tõttu väiksem.

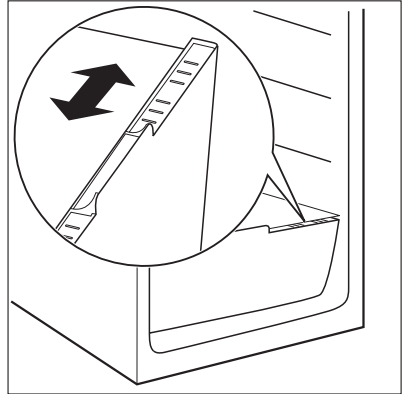

Õhu jahutus

Dünaamiline õhu jahutuse (DAC - Dynamic Air Cooling) ventilaator võimaldab toidu kiiret jahutamist ja seadmes ühtlasema temperatuuri hoidmist.

Ventilaatori saab sisse lülitada, vajutades nuppu (vt joonist). Süttib roheline tuli.



Lülitage ventilaator sisse, kui ümbritseva õhu temperatuur on üle 25°C.

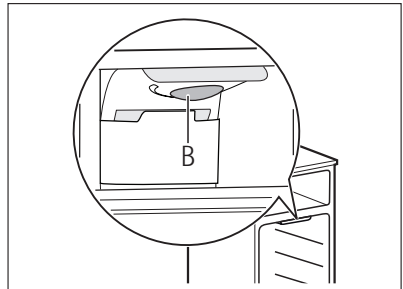

Värske toidu külmutamine

Sügavkülmiku-osa sobib värske toidu külmutamiseks ning külmutatud ja sügavkülmutatud toidu pikaajaliseks säilitamiseks.

Värske toidu külmutamiseks lülitage sisse funktsioon FROSTMATIC vähemalt 24 tundi enne toidu sügavkülma panemist.

Paigutage külmutatav värske toit sügavkülma alla.

Maksimaalne toidu kogus, mida 24 tunni jooksul külmutada saab, on ära toodud seadme siseküljel asuval **andmeplaadil**.

Külmutusprotsess kestab 24 tundi: selle aja jooksul ärge muid toiduaineid külmutamiseks lisage.

Sügavkülmutatud toidu säilitamine

Esmakordsel käivitamisel või pärast pikemaajast mittekasutamist tuleb lasta seadmel vähemalt 2 tundi kõrgemate seadetega töötada, enne kui asetate toiduained seadmesse. Kui säilitamisele kuulub suur kogus toiduaineid, eemaldage kõik sahtlid ja asetage toiduained parima tulemuse saamiseks riiulitele külmutamiseks.



HOIATUS

Veenduge, et toiduained ei ületaks limiiti, mis on äratoodud ülemise sektsiooni küljel (kui on kasutusel) 



Kui sulamine on toimunud ettekatsematult, nt elektrikatkestuse tõttu, ning elekter on ära olnud kauem kui tehnilistes andmetes osutatud ("tõusuaeg"), tuleb sulanud toiduained kiiresti ära tarvitada või need koheselt valmistada ja seejärel uuesti külmutada (pärast jahtumist).

Külmutatud toidu kalender



Sümbolid tähistavad eri tüüpi külmutatavaid toiduaineid.

Numbrid tähistavad külmutatavate toiduainete jaoks sobivat säilitusaega kuudes. See, kas kõige pikem ja kõige lühem säilitusaeg kindla toiduaine puhul kehtib, sõltub toidu kvaliteedist ja külmutamiseelsest tööstusest.

Jääkuubikute valmistamine

Seadmel on olemas üks või mitu resti jääkuubikute tegemiseks.

Need asuvad sügavkülmiku ülemise sahtli külgedel.

Tõmmake ülemine sügavkülmikusahtel välja.

Võtke jääkuubikute rest välja.

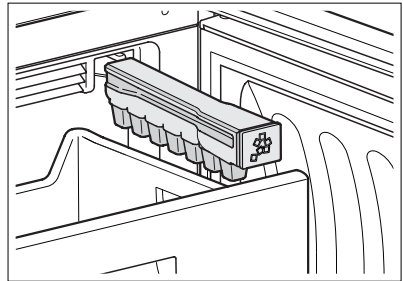

Tõmmake kate välja. Täitke jääkuubikute rest vee-
ga kuni tähiseni "MAX".

Paigutage kate restile tagasi.

Jääkuubikute kättesaamiseks keerake rest tagur-
pidi ja lööge seda vastu kõva pinda.

Kuubikute kättesaamise lihtsustamiseks võite kin-
nist resti mõni sekund leige vee joa all hoida.

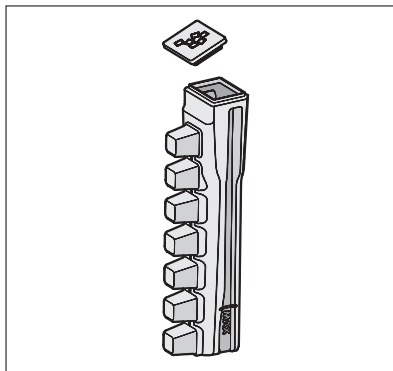

HOIATUS

Restide külmikust väljavõtmiseks ärge kasutage
metallesmeid.

Sulatamine

Sügavkülmutatud või külmutatud toidu võib enne kasutamist külmikuvahes või toatempera-
tuuril üles sulatada, olenevalt sellest, kui palju selleks aega on.

Väikesi tükke võib valmistada ka külmutatult, otse sügavkülmikust: sel juhul kulub toiduval-
mistamiseks rohkem aega.

VIHJEID JA NÄPUNÄITEID

Näpunäiteid energia säästmiseks

- Ärge avage ust sageli ega jätke seda lahti kauemaks kui vältimatult vajalik.
- Kui ümbritsev temperatuur on kõrge, temperatuuri regulaatori seade kõrgem ja seade on
täis laetud, võib kompressor pidevalt töötada, mis põhjustab härmatise või jää tekkimist
aurustil. Sel juhul tuleb temperatuuri regulaator keerata madalamale seadele, et võimal-
dada automaatset sulatust ja säästa nii energiakulu.

Märkusi värskete toidu säilitamiseks külmikus

Parima tulemuse saamiseks:

- ärge säilitage sooja toitu ega auravaid vedelikke külmikus;
- katke toit kinni või pakkige sisse, eriti kui sellel on tugev lõhn;
- asetage toit nii, et õhk võiks selle ümber vabalt ringelda.

Näpunäiteid külmiku kasutamiseks

Kasulikke näpunäiteid:

Liha (iga tüüpi): mähkige polüteenkottidesse ja asetage klaasist riulile köögiviljasahtli kohal.
Turvalisuse huvides säilitage sel viisil ainult üks või kaks päeva.

Keedetud toiduained, külmad road jne: tuleks kinni katta ja võib asetada mistahes riulile.

Puu- ja köögiviljad: need tuleb korralikult puhastada ja asetada kaasasoleva(te)sse spetsiaal-
se(te)sse sahtli(te)sse.

Või ja juust: need tuleb panna spetsiaalsetesse õhukindlalt sulguvatesse karpidesse või
mähkida fooliumi või polüteenkottidesse, et suruda välja võimalikult palju õhku.

Piimapudelid: neil peab olema kork ning neid tuleks hoida uksele olevas pudeliraamis.

Pakendamata banaane, kartuleid, sibulaid ja küüslauku ei tohi hoida külmikus.

Näpunäiteid sügavkülmutamiseks

Et saaksite sügavkülmutusprotsessi maksimaalselt ära kasutada, siinkohal mõned olulised näpunäited:

- maksimaalne toidukogus, mida on võimalik külmutada 24 tunni jooksul. on ära toodud seadme andmeplaadil;
- sügavkülmutusprotsess kestab 24 tundi. Sel ajal ei tohi külmutamiseks toitu lisada;
- külmutage ainult tippkvaliteetseid, värsked ja korralikult puhastatud toiduaineid;
- valmistage toit ette väikeste portsjonitena, et see külmuks kiiresti ja täielikult läbi ning et seda oleks hiljem võimalik sulatada ainult vajalikus koguses;
- mähkige toit fooliumi või polüteeni ja veenduge, et pakendid oleksid õhukindlad;
- ärge laske värskel külmutamata toidul puutuda vastu juba külmutatud toitu; nii väldite temperatuuri tõusu viimases;
- lahjad toiduained säilivad paremini ja kauem kui rasvased; sool vähendab toidu säilivusaega;
- jää, kui seda tarvitatakse vahetult pärast sügavkülmutusest võtmist, võib põhjustada nahal külmapõletust;
- soovitatakse märkida külmutamise kuupäev igale pakendile, et saaksite säilitusaega jälgida.

Näpunäiteid sügavkülmutatud toidu säilitamiseks

Et saada antud seadmelt parimad tulemused, tuleb:

- veenduda, et kaubandusvõrgust hangitud külmutatud toiduaineid on kaupluses nõuetekohaselt säilitatud;
- veenduda, et külmutatud toiduained toimetatakse kauplusest sügavkülmikusse võimalikult lühikese aja jooksul;
- ärge avage ust sageli ega jätke seda lahti kauemaks kui vältimatult vajalik;
- kord üles sulanud toit rikneb kiiresti ja seda ei saa uuesti külmutada;
- ärge ületage toidu tootje poolt osutatud säilitusaega.

PUHASTUS JA HOOLDUS



ETTEVAATUST

Enne mistahes hooldustegevust tõmmake seadme toitejuhe seinast.



Käesoleva seadme jahutussüsteemis on süsivesinikku; seega peab hooldust ja täitmist korraldama ainult volitatud tehnik.

Perioodiline puhastamine

Seadet tuleb regulaarselt puhastada:

- puhastage sisemus ja tarvikud leige veega ning neutraalse seebiga;
- kontrollige regulaarselt ukse tihendeid ja pühkige neid, et need oleksid puhtad;
- loputage ja kuivatage korralikult.



Ärge tõmmake, liigutage ega vigastage kapis olevaid torusid ja/või juhtmeid.
Ärge kunagi kasutage pesuaineid, abrasiivseid pulbreid, tugevalt lõhnastatud puhastustooteid või vahapolituure sisemuses puhastamiseks, sest see rikub pindu ja jätab kappi tugeva lõhna.

Puhastage kondensaatorit (must võre) ja kompressorit seadme tagaosas harja ja tolmuimejaga. See parandab seadme tööd ja aitab vähendada energiakulu.



Olge ettevaatlik, et mitte vigastada jahutussüsteemi.

Mitmed köögipindade puhastusvahendid sisaldavad kemikaale, mis võivad kahjustada selles seadmes kasutatud plastmasse. Seetõttu soovitatakse puhastada seda seadet väljast ainult sooja veega, millele on lisatud pisut nõudepesuvahendit.
Pärast puhastamist ühendage seade uuesti vooluvõrku.

Taste Guard-filtri vahetamine

Taste Guard -filter aitab vähendada külmikus tekkivaid lõhnu ja hoiab ära nende ülekandumist õrnematele toiduainetele

Parima tõhususe saavutamiseks tuleks Taste Guard -filter kord aastas välja vahetada.
Uusi aktiivõhufiltreid saate osta edasimüüja käest.

- Õhufilter asub klapi taga ja selle kättesaamiseks tuleb klappi väljapoole tõmmata (1).
- Tõmmake kasutatud õhufilter pesast välja.

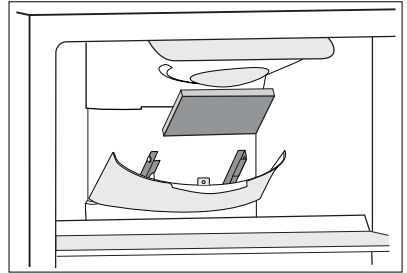

- Pange uus filter pesa (2).
- Sulgege klapp.

Kuna õhufilter on kulutarvik, siis sellele garantii ei laiene.



Kasutamise ajal hoidke õhu ventilatsiooniklapp alati suletuna.
Käsitsege õhufiltrit õrnalt, et selle pinda mitte kriimustada.

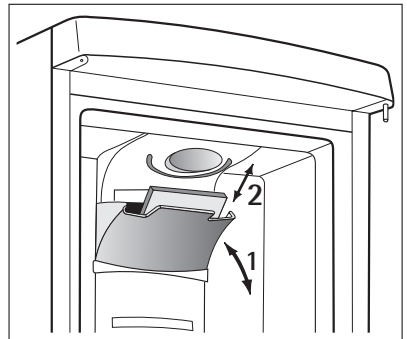

Külmiku sulatamine

Jääkirme eemaldatakse külmiku aurustilt automaatselt normaalse töö käigus iga kord, kui mootori kompressor seiskub. Sulatamisest tekkinud vesi voolab seadme taga mootori kompressori kohal olevasse spetsiaalsesse anumasse, kust see aurustub.

On tähtis puhastada regulaarselt külmikukanali keskel asuvat sulamisvee väljavooluava; nii väldite vee ülevoolamist ja külmikus olevale toidule tilkumist. Kasutage kaasasolevat spetsiaalset puhastit, mis on juba sisestatud äravooluavasse.

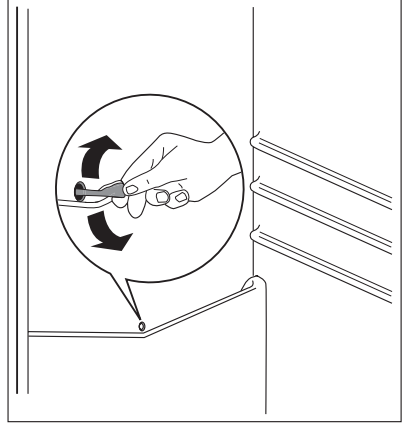

Sügavkülmuti sulatamine

Seevastu on selle mudeli sügavkülmuti osa "mittejäätuvat" tüüpi. See tähendab, et jääkirmet ei teki, kui seade töötab, ei sisemistele seintele ega toidule.

Jääkirme puudumine on tingitud automaatjuhitava ventilaatori poolt liikuma pandud külma õhu pidevast ringlemisest sügavkülmutis.

Töö vahepealsed ajad

Kui seade ei ole pikemat aega kasutusel, rakendage järgmisi abinõusid:

- **ühendage seade vooluvõrgust lahti;**
- võtke kogu toit välja;
- sulatage⁵⁾ ja puhastage seade ja kõik tarvikud;
- jätke uks/uksed irvakile, et hoida ära ebameeldiva lõhna tekkimist.

Kui kapp jäetakse sisse, tuleb paluda kellelgi seda aeg-ajalt kontrollida, et sees olev toit voolukatkestuse korral ei rikneks.

MIDA TEHA, KUI...



HOIATUS

Enne tõrekeotsingut eemaldage toitepistik pistikupesast.

Käesolevas kasutusjuhendis mitte leiduva tõrke kõrvaldamisega võib tegeleda ainult kvalifitseeritud elektrik või pädev isik.



Tavakasutusel võib seade tuua kuuldavale mõningaid helisid (kompressor, külmutusagensi süsteem).

5) Kui nii on ette nähtud.

Probleem	Võimalik põhjus	Lahendus
Seade ei tööta. Lamp ei põle.	Seade on välja lülitatud.	Lülitage seade sisse.
	Toitepistik ei ole korralikult pistikupessa ühendatud.	Ühendage toitepistik korralikult pistikupessa.
	Seade ei saa toidet. Pistikupesas ei ole voolu.	Ühendage pistikupessa mõni muu elektriseade. Võtke ühendust kvalifitseeritud elektrikuga.
Lamp ei põle.	Lamp on ooterežiimis.	Sulgege ja avage uks.
	Lamp on vigane.	Vt jaotist "Lambi vahetamine".
Kompressor töötab pidevalt.	Temperatuur ei ole õigesti seadistatud.	Valige kõrgem temperatuur.
	Seadme uks ei ole korralikult suletud.	Vt jaotist "Ukse sulgemine".
	Ust on avatud liiga tihti.	Ärge hoidke ust lahti kauem kui vaja.
	Mõne toiduaine temperatuur on liiga kõrge.	Laske toidul jahtuda toatemperatuurini, enne kui selle külmutuskappi asetate.
	Ruumi temperatuur on liiga kõrge.	Alandage ruumi temperatuuri.
Vesi voolab mööda külmutuskapi tagapaneeli.	Automaatse sulatamisprotsessi ajal sulab tagapaneelil olev härmatis.	See on õige.
Vesi voolab külmutuskappi.	Vee väljavooluava on ummistunud.	Puhastage vee väljavooluava.
	Toiduained takistavad vee voolamist veekogumisnõusse.	Veenduge, et toiduained ei ole vastu tagapaneeli.
Vesi voolab maha.	Sulamisvesi ei suundu läbi väljavooluava kompressori kohal asuvasse aurustumisnõusse.	Suunake sulamisvee väljavoolujuhk aurustumisrenni.
Temperatuur seadmes on liiga madal.	Temperatuuriregulaator ei ole õigesti seadistatud.	Valige kõrgem temperatuur.
Temperatuur seadmes on liiga kõrge.	Temperatuuriregulaator ei ole õigesti seadistatud.	Valige madalam temperatuur.
	Seadme uks ei ole korralikult suletud.	Vt jaotist "Ukse sulgemine".
	Mõne toiduaine temperatuur on liiga kõrge.	Laske toidul jahtuda toatemperatuurini, enne kui selle külmutuskappi asetate.

Probleem	Võimalik põhjus	Lahendus
	Samaaegselt on külmutuskappi pandud liiga palju toiduaineid.	Ärge pange külmutuskappi samaaegselt liiga palju toiduaineid.
Temperatuur külmutuskapis on liiga kõrge.	Seadmes ei ole külma õhu ringlust.	Veenduge, et seadmes on tagatud külma õhu ringlus.
Temperatuur külmikus on liiga kõrge.	Toiduained paiknevad üksteisele liiga ligidal.	Paigutage toiduained nii, et on tagatud külma õhu ringlus.
Härmatist on liiga palju.	Toiduained ei ole korralikult pakendatud.	Pakendage toiduained õigesti.
	Seadme uks ei ole korralikult suletud.	Vt jaotist "Ukse sulgemine".
	Temperatuuriregulaator ei ole õigesti seadistatud.	Valige kõrgem temperatuur.
Tehnilised probleemid	elektririke	Võtke ühendust klienditeeninduskeskusega

Lambi asendamine



ETTEVAATUST

Eemaldage toitepistik pistikupesast.

1. Vajutage lambi kate tagumist kinnitusklaambrit kruvikeerajaga ja tõmmake ja keerake samal ajal katet noolega näidatud suunas.
2. Vahetage vana lamp uue vastu, mis on vana-ga sarnase võimsusega ja spetsiaalselt kodumasinat jaoks ette nähtud. (Maksimumvõimsus on märgitud lambi kattele.)
3. Pange lambi kate tagasi oma esialgsesse asendisse.
4. Ühendage toitepistik pistikupesasse.
5. Avage uks. Kontrollige, kas lamp läheb põlema.

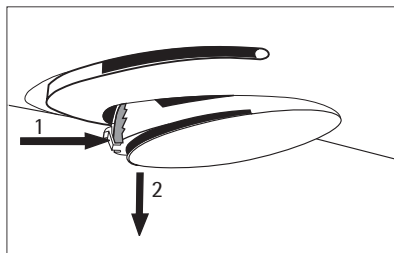

Ukse sulgemine

1. Puhastage ukse tihendid.
2. Vajadusel reguleerige ust. Vaadake "Paigaldamine".
3. Vajadusel asendage vigased uksetihendid. Pöörduge teeninduskeskusse.

TEHNILISED ANDMED

Süvendi mõõtmed		
	Kõrgus	1950 mm
	Laius	695 mm
	Sügavus	696 mm
Tõusuaeg		20 h

Tehniline informatsioon asub seadme andmeplaadil, mis on seadme sees vasakut kätte ja energiaetiketil.

PAIGALDAMINE



HOIATUS

Lugege "Ohutusjuhendeid" hoolikalt enne seadme paigaldamist, et tagada turvalisus ja seadme õige töö.

Paigutamine

Paigaldage seade kohta, kus ümbritsev temperatuur vastaks seadme andmeplaadil osutatud kliimaklassile:

Kliimaklass	Ümbritsev temperatuur
SN	+10°C kuni + 32°C
N	+16°C kuni + 32°C
ST	+16°C kuni + 38°C
T	+16°C kuni + 43°C

Asukoht

Seade tuleb paigutada piisavalt kaugemale sellistest soojusallikatest nagu radiaatorid, boilerid, otsene päikesevalgus jne. Veenduge, et seadme tagaküljel on tagatud vaba õhuringlus. Kui seade on paigutatud eenduva seinamooduli alla, peab parima jõudluse tagamiseks minimaalne kaugus seadme ülemise osa ja seinamooduli vahel olema vähemalt 100 mm. Ideaalsetes oludes ei tuleks seadet eenduvate seinamoodulite alla paigutada. Seadet saate loodida seadme all paikneva ühe või enama reguleeritava jala keeramise teel. Kui seade on paigutatud nurka, nii et uksehingedega külg on suunatud seina poole, peab kaugus seina ja seadme vahel olema vähemalt 10 mm, et uks avaneks piisavalt riulite teisaldamiseks.

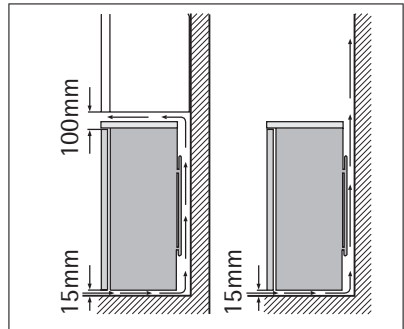



HOIATUS

Seadet peab olema võimalik pistikupesast lahti ühendada; seetõttu tuleb pärast seadme paigaldamist tagada takistamatu juurdepääs toitepistikule.

Elektriühendus

Enne seadme vooluvõrku ühendamist kontrollige, et seadme andmeplaadil märgitud pinge ja sagedus vastaksid teie majapidamise omale.

See seade peab olema maandatud. Toitejuhtmel on olemas ka vastav kontakt. Juhul kui teie kodune seinapistik pole maandatud, maandage seade eraldi vastavalt elektrialastele nõudmistele pidades eelnevalt nõu kvalifitseeritud elektrikuga.

Tootja loobub igasugusest vastutusest kui ülaltoodud ettevaatusabinõusid pole tarvitusele võetud.

See seade on vastavuses EMÜ direktiividega.

Tagumised vahepuksid

Seadme sisemusest leiate kaks vahepuksi, mis tuleb paigaldada joonisel näidatud viisil.

Keerake kruvid lahti ja sisestage kruvipea alla vahepuks, seejärel keerake kruvid kinni.

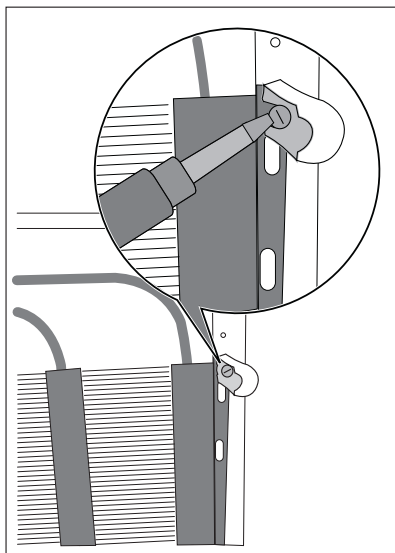

Ukse avamissuuna muutmine

Ukse avamissuunda ei saa muuta.

KESKKONNAINFO

Tootel või selle pakendil asuv sümbol  näitab, et seda toodet ei tohi kohelda majapidamisjäätmetena. Selle asemel tuleb toode anda taastöötlemiseks vastavasse elektri- ja elektroonikaseadmete kogumise punkti. Toote õige utiliseerimise kindlustamisega aitate ära hoida võimalikke negatiivseid tagajärgi keskkonnale ja inimestele, mida võiks vastasel juhul põhjustada selle toote ebaõige käitlemine. Lisainfo saamiseks selle toote

taastöötlemise kohta võtke ühendust kohaliku omavalitsuse, oma majapidamisjäätmete käitlejaga või kauplusega, kust te toote ostsite.

ДЛЯ ОПТИМАЛЬНЫХ РЕЗУЛЬТАТОВ

Благодарим Вас за выбор данного продукта AEG. Этот продукт будет безупречно служить Вам долгие годы – ведь мы создали его с помощью инновационных технологий, которые облегчат Вашу жизнь и создадут качества, которые Вы не найдете в привычных приборах. Потратьте немного времени на чтение, чтобы получить максимальную пользу от своей покупки.

АКСЕССУАРЫ И РАСХОДНЫЕ МАТЕРИАЛЫ

В интернет-магазине AEG Вы сможете найти все необходимое для того, чтобы все ваши приборы AEG сверкали чистотой и радовали Вас безотказной работой. Помимо этого, здесь Вы найдете широкий выбор аксессуаров, разработанных и изготовленных по самым высоким стандартам, какие только можно представить – от профессиональной кухонной посуды до лотков для хранения ножей, от держателей бутылок до мешков для деликатного белья...



Посетите Интернет-магазин по адресу
www.aeg-electrolux.com/shop

СОДЕРЖАНИЕ

- 26 Сведения по технике безопасности
- 29 Панель управления
- 34 Первое использование
- 35 Ежедневное использование
- 38 Полезные советы
- 40 Уход и очистка
- 42 Что делать, если ...
- 45 Технические данные
- 45 Установка
- 47 Забота об окружающей среде

В данном руководстве по эксплуатации используются следующие символы:



Важная информация по обеспечению личной безопасности и предотвращению повреждений прибора.



Общая информация и рекомендации



Информация по защите окружающей среды

Право на изменения сохраняется



СВЕДЕНИЯ ПО ТЕХНИКЕ БЕЗОПАСНОСТИ

Для обеспечения собственной безопасности и правильной эксплуатации прибора, перед его установкой и первым использованием внимательно прочитайте данное руководство, не пропуская рекомендации и предупреждения. Чтобы избежать нежелательных ошибок и несчастных случаев, важно, чтобы все, кто пользуется данным прибором, подробно ознакомились с его работой и правилами техники безопасности. Сохраните настоящее руководство и в случае продажи прибора или его передачи в пользование другому лицу передайте вместе с ним и данное руководство, чтобы новый пользователь получил соответствующую информацию о правильной эксплуатации и правилах техники безопасности.

В интересах безопасности людей и имущества соблюдайте меры предосторожности, указанные в настоящем руководстве, так как производитель не несет ответственности за убытки, вызванные несоблюдением указанных мер.

Безопасность детей и лиц с ограниченными возможностями

- Данное изделие не предназначено для эксплуатации лицами (в том числе детьми) с ограниченными физическими, сенсорными или умственными способностями или с недостаточным опытом или знаниями без присмотра лица, отвечающего за их безопасность, или получения от него соответствующих инструкций, позволяющих им безопасно эксплуатировать его.

Необходимо следить за тем, чтобы дети не играли с прибором.

- Держите все упаковочные материалы в недоступном для детей месте. Существует опасность удушья.
- Если прибор больше не нужен, выньте вилку из розетки, обрежьте шнур питания (как можно ближе к прибору) и снимите дверцу, чтобы дети, играя, не получили удар током или не заперлись внутри прибора.
- Если данный прибор (имеющий магнитное уплотнение дверцы) предназначен для замены старого холодильника с пружинным замком (защелкой) дверцы или крышки, перед утилизацией старого холодильника обязательно выведите замок из строя. Это позволит исключить превращение его в смертельную ловушку для детей.

Общие правила техники безопасности



ПРЕДУПРЕЖДЕНИЕ!

Не допускайте перекрытия вентиляционных отверстий.

- Настоящий прибор предназначен для хранения продуктов питания и напитков в обычном домашнем хозяйстве, как описано в настоящем руководстве.
- Не используйте механические приспособления и другие средства для ускорения процесса размораживания.
- Не используйте другие электроприборы (например, мороженицы) внутри холодильных приборов, если производителем не допускается возможность такого использования.
- Не допускайте повреждения холодильного контура.

- Холодильный контур прибора содержит безвредный для окружающей среды, но, тем не менее, огнеопасный хладагент изобутан (R600a).

При транспортировке и установке прибора следите за тем, чтобы не допустить повреждения компонентов холодильного контура.

В случае повреждения холодильного контура:

- не допускайте использования открытого пламени и источников воспламенения;
 - тщательно проветрите помещение, в котором установлен прибор.
- Изменение характеристик прибора и внесение изменений в его конструкцию сопряжено с опасностью. Поврежденный сетевой шнур может явиться причиной короткого замыкания, пожара и/или поражения электрическим током.



ВНИМАНИЕ!

Замену электрических частей изделия (шнура питания, вилки, компрессора) должен производить сертифицированный представитель сервисного центра или квалифицированный обслуживающий персонал.

1. Запрещается удлинять сетевой шнур.
 2. Следите за тем, чтобы вилка сетевого шнура не оказалась раздавлена или повреждена задней частью прибора. Раздавленная или поврежденная вилка сетевого шнура может перегреться и стать причиной пожара.
 3. Убедитесь в наличии доступа к вилке сетевого шнура прибора.
 4. Не тяните сетевой шнур.
 5. Если розетка плохо закреплена, не вставляйте в нее вилку сетевого шнура. Существует опасность поражения электрическим током или возникновения пожара.
 6. Нельзя пользоваться прибором с лампочкой без плафона⁶⁾ лампочки внутреннего освещения.
- Прибор имеет большой вес. Будьте осторожны при его перемещении.
 - Не вынимайте предметы, находящиеся в морозильном отделении, и не трогайте их мокрыми или влажными руками – это может привести к появлению на руках ссадин или ожогов от обморожения.
 - Не допускайте длительного воздействия прямых солнечных лучей на прибор.
 - Лампы⁷⁾ используются специальные лампы, предназначенные только для бытовых приборов. Они не подходят для освещения помещений.

Ежедневная эксплуатация

- Не ставьте на пластмассовые части прибора горячую посуду.
- Не храните в холодильнике воспламеняющиеся газы и жидкости, так как они могут взорваться.
- Не помещайте продукты питания прямо напротив воздуховыпускного отверстия в задней стенке.⁸⁾

6) Если предусмотрен плафон лампы освещения.

7) Если предусмотрена лампа освещения.

8) Если прибор относится к классу Frost Free (без образования инея).

- Замороженные продукты после размораживания не должны подвергаться повторной заморозке.
- При хранении расфасованных замороженных продуктов следуйте рекомендациям производителя.
- Следует тщательно придерживаться рекомендаций по хранению, данных изготовителем прибора. См. соответствующие указания.
- Не помещайте в холодильник газированные напитки, т.к. они создают внутри емкости давление, которое может привести к тому, что она лопнет и повредит холодильник.
- Ледяные сосульки могут вызвать ожог обморожения, если брать их в рот прямо из морозильной камеры.

Чистка и уход

- Перед выполнением операций по чистке и уходу за прибором, выключите его и выньте вилку сетевого шнура из розетки. Если невозможно достать розетку, отключите электропитание.
- Не следует чистить прибор металлическими предметами.
- Не пользуйтесь острыми предметами для удаления льда с прибора. Используйте пластиковый скребок.
- Регулярно проверяйте сливное отверстие холодильника для талой воды. При необходимости прочистите сливное отверстие. Если отверстие закупорится, вода будет собираться на дне прибора.

Установка



Для подключения к электросети тщательно следуйте инструкциям, приведенным в соответствующих параграфах.

- Распакуйте изделие и проверьте, нет ли повреждений. Не подключайте к электросети поврежденный прибор. Немедленно сообщите о повреждениях продавцу прибора. В таком случае сохраните упаковку.
- Рекомендуется подождать не менее четырех часов перед тем, как включать холодильник, чтобы масло вернулось в компрессор.
- Необходимо обеспечить вокруг холодильника достаточную циркуляцию воздуха, в противном случае прибор может перегреться. Чтобы обеспечить достаточную вентиляцию, следуйте инструкциям по установке.
- Если возможно, изделие должно располагаться обратной стороной к стене так, чтобы во избежание ожога нельзя было коснуться горячих частей (компрессор, испаритель).
- Данный прибор нельзя устанавливать вблизи радиаторов отопления или кухонных плит.
- Убедитесь, что к розетке будет доступ после установки прибора.
- Подключайте прибор только к питьевому водоснабжению.⁹⁾

9) Если предусмотрено подключение к водопроводу.

Обслуживание

- Любые операции по техобслуживанию прибора должны выполняться квалифицированным электриком или уполномоченным специалистом.
- Техобслуживание данного прибора должно выполняться только специалистами авторизованного сервисного центра с использованием исключительно оригинальных запчастей.

Защита окружающей среды



Ни холодильный контур, ни изоляционные материалы настоящего прибора не содержат газов, которые могли бы повредить озоновый слой. Данный прибор нельзя утилизировать вместе с бытовыми отходами и мусором. Изоляционный пенопласт содержит горючие газы: прибор подлежит утилизации в соответствии с действующими нормативными положениями, с которыми следует ознакомиться в местных органах власти. Не допускайте повреждения холодильного контура, особенно, вблизи теплообменника. Материалы, использованные для изготовления данного прибора, помеченные символом ♻️, пригодны для вторичной переработки.

ПАНЕЛЬ УПРАВЛЕНИЯ

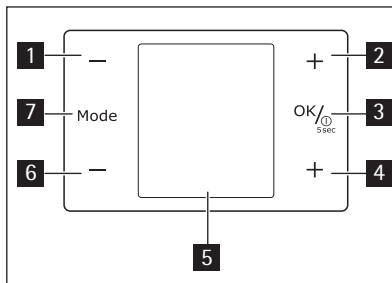

- 1 Кнопка понижения температуры холодильной камеры
- 2 Кнопка повышения температуры холодильной камеры
- 3 Кнопка ON/OFF
Кнопка ОК
- 4 повышения температуры морозильной камеры
- 5 Дисплей
- 6 Кнопка понижения температуры морозильной камеры
- 7 Кнопка Mode

Предварительно заданные звуки нажатия кнопок можно изменить на более громкие, одновременно нажав кнопки "РЕЖИМ" **7** и "МИНУС" **6** на несколько секунд. Это изменение можно отменить.

Дисплей

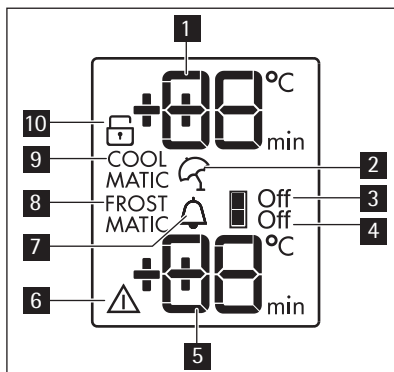

- 1** Дисплей температуры холодильной камеры
- 2** Функция «Отпуск»
- 3** Кнопка отключения холодильной камеры
- 4** Кнопка отключения морозильной камеры
- 5** Дисплей температуры морозильной камеры
- 6** Сигнальный индикатор
- 7** Функция «Охлаждение напитков»
- 8** Функция FROSTMATIC
- 9** Функция COOLMATIC
- 10** Функция «Защита от детей»

Включение

Для включения прибора выполните приведенные ниже действия.

1. Вставьте вилку сетевого шнура в розетку.
2. Нажмите кнопку ON/OFF, если дисплей отключен.
3. Через несколько секунд может прозвучать звуковой сигнал сигнализации.

Сведения о сбросе сигнализации см. в разделе "Оповещение о высокой температуре".

4. На индикаторах температуры отображаются значения температуры, заданные по умолчанию.

Информацию о выборе другого значения температуры см. в разделе "Регулирование температуры".

Выключение

Для выключения прибора выполните приведенные ниже действия.

1. Нажмите кнопку ON/OFF и удерживайте ее нажатой в течение 5 секунд.
2. Дисплей отключится.
3. Выключите вентилятор (см. раздел "Охлаждение воздуха").
4. Для отключения прибора от сети электропитания извлеките вилку сетевого шнура из розетки.

Выключение холодильника

Для выключения холодильника выполните приведенные ниже действия.

1. Нажимайте кнопку Mode, пока на дисплее не появится соответствующий значок.
Индикатор выключения холодильника мигает.
На индикаторе холодильника отображаются черточки.
2. Нажмите кнопку ОК для подтверждения.
3. На дисплее отображается индикатор выключения холодильника.

Включение холодильника

Для включения холодильника выполните приведенные ниже действия.

1. Нажмите кнопку регулятора температуры холодильной камеры.
Или
 1. Нажимайте кнопку Mode, пока на дисплее не появится соответствующий значок.
Индикатор выключения холодильника мигает.
 2. Нажмите кнопку ОК для подтверждения.
 3. Индикатор выключения холодильника гаснет.
- Информацию о выборе другого значения температуры см. в разделе "Регулирование температуры".

Регулирование температуры

Установленное значение температуры холодильной или морозильной камеры можно изменить нажатием кнопок регулирования температуры.

Установленная температура по умолчанию:

- +5 °С для холодильной камеры;
- -18 °С для морозильной камеры.

На дисплее температуры отображается заданное значение температуры.

Заданная температура достигается в течение 24 часов.



При сбое в подаче электроэнергии заданное значение температуры сохраняется.

Функция «Защита от детей»

Функция «Защита от детей» служит для блокировки кнопок управления холодильником.

Включение функции:

1. нажимайте кнопку Mode, пока на дисплее не отобразится соответствующий значок.
2. Замигает индикатор «Защита от детей».
3. Чтобы подтвердить выбор, нажмите кнопку ОК.
Отобразится индикатор «Защита от детей».

Выключение функции.

1. Нажимайте кнопку Mode, пока не замигает индикатор «Защита от детей».
2. Чтобы подтвердить выбор, нажмите кнопку ОК.
3. Индикатор «Защита от детей» погаснет.

Функция «Отпуск»

Функция позволяет оставлять холодильную камеру пустой и закрытой в течение продолжительного отсутствия владельца, без образования в ней неприятных запахов.



При включенной функции «Отпуск» в холодильнике не должно быть продуктов.

Включение функции.

1. Нажимайте кнопку Mode, пока на дисплее не отобразится соответствующий значок.

Замигает индикатор «Отпуск».

На дисплее температуры отображается заданное значение температуры.

2. Чтобы подтвердить выбор, нажмите кнопку ОК.

Отобразится индикатор «Отпуск».

Выключение функции.

1. Нажимайте кнопку Mode, пока не замигает индикатор «Отпуск».
2. Чтобы подтвердить выбор, нажмите кнопку ОК.
3. Индикатор «Отпуск» погаснет.



Функция выключается при задании другой температуры холодильной камеры.

Функция COOLMATIC

Если необходимо поместить в холодильник большое количество теплых продуктов, например, после посещения магазина, рекомендуется активировать функцию COOLMATIC для ускоренного охлаждения продуктов и предотвращения повышения температуры уже находящихся в холодильнике продуктов.

Включение функции.

1. Нажимайте кнопку Mode, пока на дисплее не отобразится соответствующий значок.

Индикатор COOLMATIC замигает.

На дисплее температуры отображается заданное значение температуры.

2. Чтобы подтвердить выбор, нажмите кнопку ОК.

Загорится индикатор COOLMATIC.

Функция COOLMATIC выключается автоматически примерно через 6 часов.

Выключение функции до ее автоматического завершения.

1. Нажимайте кнопку Mode, пока не замигает индикатор COOLMATIC.
2. Чтобы подтвердить выбор, нажмите кнопку ОК.
3. Индикатор COOLMATIC погаснет.



Функция выключается при задании другой температуры холодильной камеры.

Функция Drinks Chill

Функцию Drinks Chill следует использовать, чтобы обеспечить подачу предупредительного сигнала при помещении бутылок в морозильную камеру.

Включение функции:

1. Нажимайте кнопку Mode, пока на дисплее не отобразится соответствующий значок.
Индикатор Drinks Chill начнет мигать.
На таймере в течение нескольких секунд отображается заданное значение (30 минут).
 2. Нажатием кнопки регулятора таймера измените заданное значение таймера в интервале от 1 до 90 минут.
 3. Нажмите кнопку ОК для подтверждения.
Отобразится индикатор Drinks Chill.
Индикатор "Таймер" начнет мигать.
- По окончании обратного отсчета индикатор Drinks Chill начнет мигать и раздастся звуковой сигнал:

1. Выньте напитки из морозильной камеры.
2. Выключите функцию.

Выключение функции:

1. Нажмите и удерживайте кнопку Mode, пока не начнет мигать индикатор Drinks Chill.
 2. Нажмите кнопку ОК для подтверждения.
 3. Индикатор Drinks Chill погаснет.
- Данную функцию можно отключить в любое время.

Функция FROSTMATIC

Замораживание свежих продуктов возможно во всех отделениях кроме нижнего.
Включение функции.

1. Нажимайте кнопку Mode, пока на дисплее не отобразится соответствующий значок.
Замигает индикатор FROSTMATIC.
На дисплее температуры морозильной камеры отобразится символ [] .
2. Чтобы подтвердить выбор, нажмите кнопку ОК.
Загорится индикатор FROSTMATIC.
Начнется показ анимированного изображения.

Функция автоматически выключается через 52 часа.

Выключение функции до ее автоматического завершения.

1. Нажимайте кнопку Mode, пока индикатор FROSTMATIC не замигает.
2. Чтобы подтвердить выбор, нажмите кнопку ОК.
3. Индикатор FROSTMATIC погаснет.

Функция выключается при задании другой температуры морозильной камеры.



Оповещение о высокой температуре

Повышение температуры в морозильной камере (например, из-за имевшего ранее место перебоя в подаче электропитания) отображается:

- миганием сигнального индикатора и дисплея температуры;
- звуковым сигналом.

Отключение оповещения.

1. Нажмите любую кнопку.
2. Звуковой сигнал выключится.
3. На дисплее температуры морозильной камеры в течение нескольких секунд отобразится самое высокое достигнутое значение температуры. Затем снова отобразится заданная температура.
4. Сигнальный индикатор продолжит мигать до достижения заданной температуры. При достижении заданной температуры сигнальный индикатор погаснет.

Сигнализация открытой дверцы

Если дверь остается открытой несколько минут, раздается звуковой сигнал. На то, что дверца не закрыта, указывает:

- мигание сигнального индикатора;
- звуковой сигнал.

После восстановления нормальных условий (дверца закрыта) звуковой сигнал выключается.

В режиме сигнализации зуммер можно отключить, нажав любую кнопку.

ПЕРВОЕ ИСПОЛЬЗОВАНИЕ

Чистка холодильника изнутри

Перед первым включением прибора вымойте его внутренние поверхности и все внутреннее принадлежности теплой водой с нейтральным мылом, чтобы удалить запах, характерный для только что изготовленного изделия, затем тщательно протрите их.



Не используйте моющие или абразивные средства, т.к. они могут повредить покрытие поверхностей холодильника.

ЕЖЕДНЕВНОЕ ИСПОЛЬЗОВАНИЕ

Съемные полки

На стенках холодильника установлен ряд направляющих, позволяющих размещать полки по желанию.

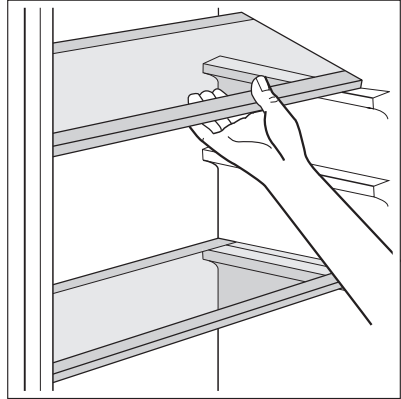

Размещение полок дверцы

Чтобы обеспечить возможность хранить упаковки продуктов различных размеров, полки дверцы можно размещать на разной высоте.

Полка для бутылок

Уложите бутылки (пробками к себе) на предварительно установленную полку.



Если полка установлена в горизонтальное положение, можно класть только закрытые бутылки.

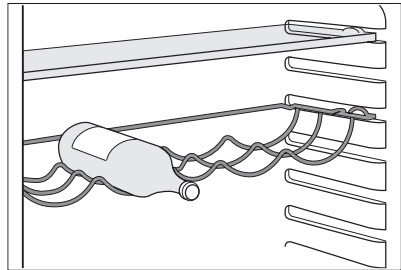

Эту полку для бутылок можно установить под наклоном, чтобы хранить ранее открытые бутылки. Для этого потяните полку так, чтобы ее можно было повернуть вверх и установить на следующий верхний уровень.

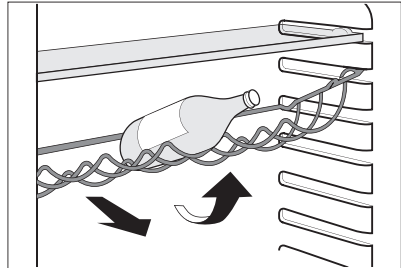

Ящик для овощей с регуляцией влажности

Ящик предназначен для хранения овощей и фруктов.

Внутри ящика имеется разделитель, который можно располагать в различных положениях в соответствии с текущими потребностями. На дне ящика имеется решетка (если она предусмотрена конструкцией данной модели), предназначенная для предохранения овощей и фруктов от воздействия влаги, оседающей на поверхности дна.

Все внутренние детали ящика можно вынимать для проведения чистки.

Для регулировки влажности в ящике для овощей, в стеклянную полку встроено устройство с пазами (регулируемое специальным скользящим рычажком).

Когда вентиляционные отверстия закрыты: дольше сохраняется естественное содержание влаги в продуктах, хранящихся в отделениях для овощей и фруктов.

Когда вентиляционные отверстия открыты: увеличенная циркуляция воздуха приводит к более низкому содержанию влажности в отделениях для хранения овощей и фруктов.

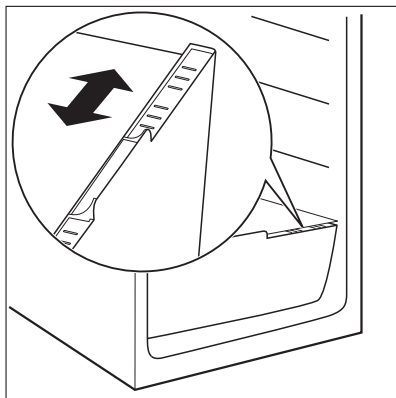
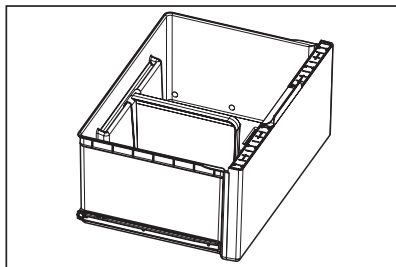

Охлаждение воздуха

Вентилятор динамического охлаждения воздуха (Dynamic Air Cooling - DAC) позволяет быстрее охлаждать продукты и поддерживать более равномерную температуру внутри холодильника.

Можно выключить вентилятор, нажав переключатель, показанный на иллюстрации. Зажжется зеленый индикатор.



Включайте вентилятор, если температура в помещении превышает 25°C.

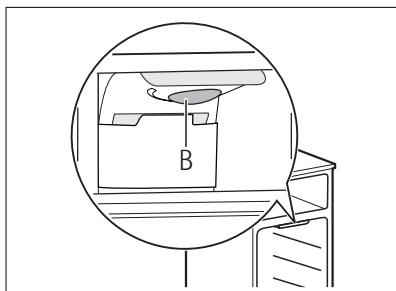

Замораживание свежих продуктов

Морозильное отделение предназначено для замораживания свежих продуктов и продолжительного хранения замороженных продуктов, а также продуктов глубокой заморозки.

Для замораживания свежих продуктов включите функцию FROSTMATIC не менее, чем за 24 часа до закладки подлежащих замораживанию продуктов в морозильное отделение.

Уложите подлежащие замораживанию свежие продукты в верхнее отделение. Максимальное количество продуктов, которое может быть заморожено за 24 часа, указано на **табличке с паспортными данными**, расположенной внутри прибора. Процесс замораживания занимает 24 часа: в течение этого времени не добавляйте в морозильную камеру другие продукты.

Хранение замороженных продуктов

При первом запуске или после длительного простоя перед закладкой продуктов в отделение дайте прибору поработать не менее 2 часов в режиме ускоренной заморозки. При необходимости хранения большого количества продуктов выньте из камеры все ящики и корзины и положите продукты непосредственно на охлаждаемые полки, это обеспечит оптимальный режим.



ВНИМАНИЕ!

Проверьте, чтобы количество продуктов не превышало предел загрузки, указанный сбоку верхнего отделения (если указан) ►



При случайном размораживании продуктов, например, при сбое электропитания, если напряжение в сети отсутствовало в течение времени, превышающего указанное в таблице технических данных "время повышения температуры", размороженные продукты следует быстро употребить в пищу или немедленно подвергнуть тепловой обработке, затем повторно заморозить (после того, как они остынут).

Календарь хранения замороженных продуктов



Символы обозначают различные типы замороженных продуктов.

Цифры указывают время хранения в месяцах соответствующих типов замороженных продуктов. Какая из указанных величин срока хранения (верхняя или нижняя) является действительной, определяется качеством продуктов и обработкой, которой они подверглись перед замораживанием.

Замораживание кубиков льда

Данный прибор оснащен одной или несколькими ванночками для замораживания кубиков льда.

Они установлены по боковым краям верхнего ящика морозильного отделения. Выньте верхний ящик из морозильного отделения.

Выньте ванночку для кубиков льда.

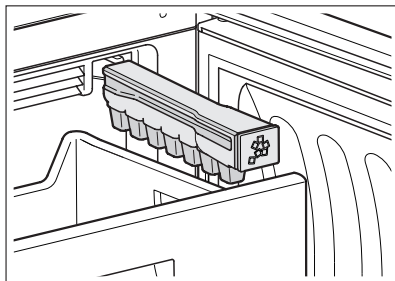

Снимите заглушку. Налейте воду до отметки "MAX".

Установите на место заглушку и поставьте ванночку в исходное положение.

Чтобы достать кубики льда, поверните ванночку выступами вверх и постучите ей по твердой поверхности.

Для облегчения отделения кубиков рекомендуется в течение нескольких секунд подержать закрытую ванночку под теплой водой.

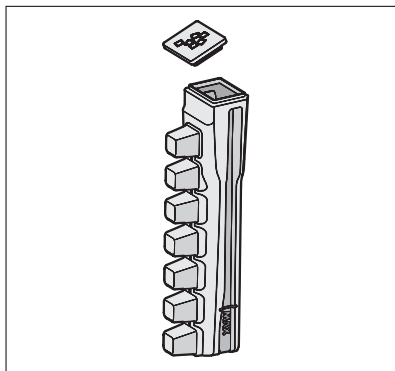

ВНИМАНИЕ!

Не используйте металлические инструменты для отделения ванночек от дна морозильного отделения.

Размораживание продуктов

Замороженные продукты, включая продукты глубокой заморозки, перед использованием можно размораживать в холодильном отделении или при комнатной температуре, в зависимости от времени, которым Вы располагаете для выполнения этой операции.

Маленькие куски можно готовить, даже не размораживая, в том виде, в каком они взяты из морозильной камеры: в этом случае процесс приготовления пищи займет больше времени.

ПОЛЕЗНЫЕ СОВЕТЫ

Рекомендации по экономии электроэнергии

- Не открывайте дверцу слишком часто и не держите ее открытой дольше, чем необходимо.
- Если температура окружающей среды высокая, регулятор температуры находится в самом высоком положении и холодильник полностью загружен, компрессор может работать без остановок, что приводит к образованию инея или льда на испарителе. Если такое случается, поверните регулятор температуры до более низких значений, чтобы сделать возможным автоматическое оттаивание, и, следовательно, снизить потребление электроэнергии.

Рекомендации по охлаждению продуктов

Для получения оптимальных результатов:

- не помещайте в холодильник теплые продукты или испаряющиеся жидкости
- накрывайте или заворачивайте продукты, особенно те, которые имеют сильный запах
- располагайте продукты так, чтобы вокруг них мог свободно циркулировать воздух

Рекомендации по охлаждению

Полезные советы:

Мясо (всех типов): помещайте в полиэтиленовые пакеты и кладите на стеклянную полку, расположенную над ящиком для овощей.

Храните мясо таким образом один, максимум два дня, иначе оно может испортиться. Продукты, подвергшиеся тепловой обработке, холодные блюда и т.д.: должны быть накрыты и могут быть размещены на любой полке.

Фрукты и овощи: должны быть тщательно очищенными; их следует помещать в специально предусмотренные для их хранения ящики.

Сливочное масло и сыр: должны помещаться в специальные воздухо непроницаемые контейнеры или быть обернуты алюминиевой фольгой или полиэтиленовой пленкой, чтобы максимально ограничить контакт с воздухом.

Бутылки с молоком: должны быть закрыты крышкой и размещены в полке для бутылок на дверце.

Бананы, картофель, лук и чеснок не следует хранить в холодильнике в неупакованном виде.

Рекомендации по замораживанию

Ниже приведен ряд рекомендаций, направленных на то, чтобы помочь сделать процесс замораживания максимально эффективным:

- максимальное количество продуктов, которое может быть заморожено в течение 24 часов, указано на табличке технических данных;
- процесс замораживания занимает 24 часа. В этот период не следует класть в морозильную камеру новые продукты, подлежащие замораживанию;
- замораживайте только высококачественные, свежие и тщательно вымытые продукты;
- перед замораживанием разделите продукты на маленькие порции для того, чтобы быстро и полностью их заморозить, а также чтобы иметь возможность размораживать только нужное количество продуктов;
- заверните продукты в алюминиевую фольгу или в полиэтиленовую пленку и проверьте, чтобы к ним не было доступа воздуха;
- не допускайте, чтобы свежие незамороженные продукты касались уже замороженных продуктов во избежание повышения температуры последних;
- постные продукты сохраняются лучше и дольше, чем жирные; соль сокращает срок хранения продуктов;
- пищевой лед может вызвать ожог кожи, если брать его в рот прямо из морозильной камеры;

- рекомендуется указывать дату замораживания на каждой упаковке; это позволит контролировать срок хранения.

Рекомендации по хранению замороженных продуктов

Для получения оптимальных результатов следует:

- убедиться, что продукты промышленной заморозки хранились у продавца в должных условиях;
- обеспечить минимальное время доставки замороженных продуктов из магазина в свою морозильную камеру;
- не открывать дверцу слишком часто и не держать ее открытой дольше, чем необходимо.
- После размораживания продукты быстро портятся и не подлежат повторному замораживанию.
- Не превышайте время хранения, указанное изготовителем продуктов.

УХОД И ОЧИСТКА



ПРЕДУПРЕЖДЕНИЕ!

Перед выполнением каких-либо операций по чистке или уходу за прибором выньте вилку сетевого шнура из розетки.



В холодильном контуре данного прибора содержатся углеводороды; поэтому его обслуживание и заправка должны осуществляться только уполномоченными специалистами.

Периодическая чистка

Прибор нуждается в регулярной чистке:

- внутренние поверхности прибора и принадлежности мойте теплой водой с нейтральным мылом.
- тщательно проверьте уплотнение дверцы и вытрите его дочиста, чтобы оно было чистым и без мусора.
- сполосните и тщательно вытрите.



Не тяните, не двигайте и старайтесь не повредить трубки и кабели внутри корпуса. Никогда не пользуйтесь для чистки внутренних поверхностей моющими средствами, абразивными порошками, чистящими средствами с сильным запахом или полировальными пастами, так как они могут повредить поверхность и оставить стойкий запах.

Прочистите испаритель (черная решетка) и компрессор, расположенные с задней стороны прибора, щеткой или пылесосом. Эта операция повышает эффективность работы прибора и снижает потребление электроэнергии.



Будьте осторожны, чтобы не повредить систему охлаждения.

Некоторые чистящие средства для кухни содержат химикаты, могущие повредить пластмассовые детали прибора. По этой причине рекомендуется мыть внешний корпус прибора только теплой водой с небольшим количеством моющего средства. После чистки подключите прибор к сети электропитания.

Замена фильтра Taste Guard

Фильтр Taste Guard помогает устранить запахи внутри холодильника, предотвращая передачу нежелательных запахов деликатным продуктам. Для обеспечения оптимальной работы фильтра Taste Guard, его следует ежегодно заменять.

Вы можете приобрести новые активные воздушные фильтры у местного представителя.

- Воздушный фильтр устанавливается позади заслонки, доступ к нему обеспечивается при смещении заслонки наружу (1)
- выньте из гнезда отработавший воздушный фильтр.

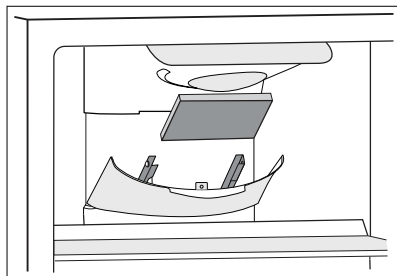

- вставьте новый воздушный фильтр в паз (2)
- закройте заслонку.

Воздушный фильтр является расходным элементом, и поэтому гарантия на него не распространяется.

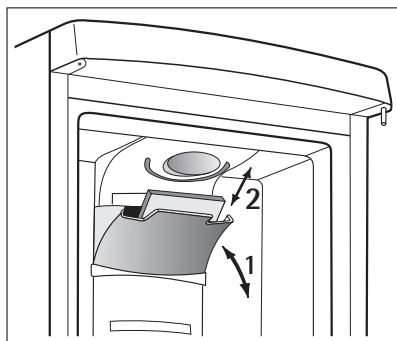

Во время работы всегда держите воздушную заслонку закрытой.

С воздушным фильтром следует обращаться осторожно, чтобы не поцарапать его поверхность.

Размораживание холодильника

При нормальных условиях наледь автоматически удаляется с испарителя холодильного отделения при каждом выключении мотор-компрессора. Талая вода сливается в специальный поддон, установленный с задней стороны прибора над мотор-компрессором, и затем оттуда испаряется.

Необходимо периодически прочищать сливное отверстие, имеющееся посредине канала холодильного отделения, во избежание попадания капель воды на находящиеся в ней продукты. Используйте для этого специальное приспособление, которое вы найдете уже вставленным в сливное отверстие.

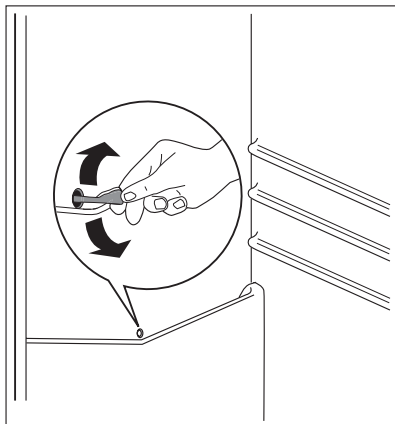

Размораживание морозильной камеры

Морозильная камера данной модели относится к типу "no frost" (без инея). Это означает, что в ней не образуются иней и лед ни на продуктах, ни на стенках самой камеры.

Отсутствие инея обеспечивается благодаря постоянной циркуляции холодного воздуха внутри камеры от автоматически включающегося вентилятора.

Перерывы в эксплуатации

Если прибор не будет использоваться в течение продолжительного времени, примите следующие меры предосторожности:

- отключите устройство от сети электропитания
- удалите все продукты
- разморозьте¹⁰⁾ вымойте прибор и все принадлежности
- оставьте дверцы приоткрытыми, чтобы предотвратить образование неприятного запаха.

Если прибор будет продолжать работать, попросите кого-нибудь проверять его время от времени, чтобы не допустить порчи находящихся в нем продуктов в случае отключения электроэнергии.

ЧТО ДЕЛАТЬ, ЕСЛИ ...



ВНИМАНИЕ!

Перед устранением неисправностей выньте вилку сетевого шнура из розетки. Устранять неисправности, не описанные в данном руководстве, должен только квалифицированный электрик или уполномоченный специалист.



При нормальных условиях слышны некоторые звуки (работы компрессора, циркуляции хладагента).

10) Если предусмотрено.

Неполадка	Возможная причина	Способ устранения
Прибор не работает. Лампочка не горит.	Прибор выключен.	Включите прибор.
	Вилка сетевого шнура неправильно вставлена в розетку.	Правильно вставьте вилку сетевого шнура в розетку.
	На прибор не подается электропитание. Отсутствует напряжение в сетевой розетке.	Подключите к этой сетевой розетке другой электроприбор. Обратитесь к квалифицированному электрику.
Лампочка не горит.	Лампа находится в режиме ожидания.	Закройте и снова откройте дверцу.
	Лампа перегорела.	См. раздел «Замена лампы».
Компрессор работает непрерывно.	Неправильно задана температура.	Задайте более высокую температуру.
	Неплотно закрыта дверца.	См. раздел «Закрытие дверцы».
	Дверцу открывали слишком часто.	Не оставляйте дверцу открытой дольше, чем это необходимо.
	Температура продуктов слишком высокая.	Прежде чем положить продукты на хранение, дайте им охладиться до комнатной температуры.
	Температура воздуха в помещении слишком высокая.	Обеспечьте снижение температуры воздуха в помещении.
Вода стекает по задней стенке холодильника.	Во время автоматического размораживания на задней панели размораживается наледь.	Это нормально.
Вода стекает внутрь холодильника.	Засорилось сливное отверстие.	Прочистите сливное отверстие.
	Продукты мешают воде стекать в водосборник.	Убедитесь, что продукты не касаются задней стенки.
Вода стекает на пол.	Сброс талой воды направлен не в поддон испарителя над компрессором.	Направьте сброс талой воды в поддон испарителя.
Температура внутри прибора слишком низкая.	Температура задана неправильно.	Задайте более высокую температуру.
Температура внутри прибора слишком высокая.	Неправильно задана температура.	Задайте меньшее значение температуры.
	Неплотно закрыта дверца.	См. раздел «Закрытие дверцы».
	Температура продуктов слишком высокая.	Прежде чем положить продукты на хранение, дайте им охладиться до комнатной температуры.

Неполадка	Возможная причина	Способ устранения
	Одновременно хранится слишком много продуктов.	Одновременно храните меньшее количество продуктов.
Температура в холодильнике слишком высокая.	Внутри прибора нет циркуляции холодного воздуха.	Убедитесь, что внутри прибора циркулирует холодный воздух.
Температура в морозильнике слишком высокая.	Продукты расположены слишком близко друг к другу.	Укладывайте продукты таким образом, чтобы обеспечить циркуляцию холодного воздуха.
Слишком много наледи.	Продукты упакованы неправильно.	Правильно упакуйте продукты.
	Неплотно закрыта дверца.	См. раздел «Закрытие дверцы».
	Неправильно задана температура.	Задайте более высокую температуру.
Технические неполадки	неисправность электрооборудования	Обратитесь в сервисный центр

Замена лампочки



ПРЕДУПРЕЖДЕНИЕ!

Выньте вилку сетевого шнура из розетки.

1. Надавите на заднюю защелку плафона лампочки отверткой и одновременно сдвиньте плафон с поворотом в направлении, указанном стрелкой.
2. Замените лампу новой такой же мощности, предназначенной специально для бытовых приборов (максимальная мощность указана на плафоне).
3. Установите плафон на место, зафиксировав его в исходном положении.
4. Вставьте вилку в розетку.
5. Откройте дверцу. Убедитесь, что лампочка горит.

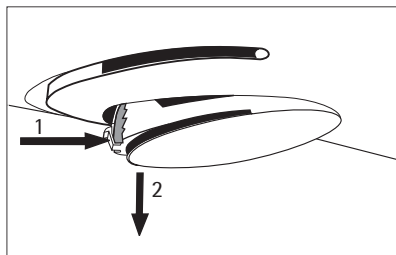

Закрытие дверцы

1. Прочистите уплотнители дверцы.
2. При необходимости отрегулируйте дверцу. См. раздел "Установка".
3. При необходимости замените непригодные уплотнители дверцы. Обратитесь в сервисный центр.

ТЕХНИЧЕСКИЕ ДАННЫЕ

Размеры ниши для встраивания		
	Высота	1950 мм
	Ширина	695 мм
	Глубина	696 мм
Время повышения температуры		20 ч

Технические данные указаны в табличке технических данных на левой стенке внутри прибора и в табличке энергопотребления.

УСТАНОВКА



ВНИМАНИЕ!

Перед установкой прибора внимательно прочитайте "Информацию по технике безопасности" для обеспечения собственной безопасности и правильной эксплуатации прибора.

Размещение

Устанавливайте холодильник в месте, где температура окружающей среды соответствует климатическому классу, указанному на табличке с техническими данными:

Климатический класс	Температура окружающей среды
SN	от +10°C до +32°C
N	от +16°C до +32°C
ST	от +16°C до +38°C
T	от +16°C до +43°C

Расположение

Устройство следует устанавливать вдали от источников тепла, таких, как радиаторы отопления, котлы, прямые солнечные лучи и т.д. Обеспечьте свободную циркуляцию воздуха вокруг задней части устройства. Для обеспечения наилучшей производительности при установке устройства полками минимальное расстояние между верхней поверхностью устройства и полкой должно быть не менее 100 мм. В идеальном случае лучше не устанавливать прибор под навесной мебелью.

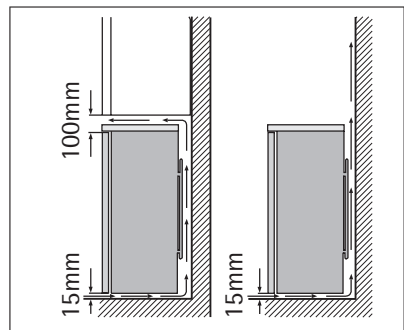

Точная установка по уровню достигается с помощью регулировки одной или нескольких регулировочных ножек, расположенных в основании корпуса. При установке устройства в углу дверными петлями к стене расстояние между боковой стеной и устройством должно быть не менее 10 мм, чтобы дверца открывалась достаточно широко для извлечения полок.



ВНИМАНИЕ!

Необходимо обеспечить возможность отключения устройства от сети электропитания; поэтому после установки устройства должен быть обеспечен легкий доступ к вилке шнура питания.

Подключение к электросети

Перед включением прибора в сеть удостоверьтесь, что напряжение и частота, указанные в табличке технических данных, соответствуют параметрам вашей домашней электрической сети.

Прибор должен быть заземлен. С этой целью вилка сетевого шнура имеет специальный контакт заземления. Если розетка электрической сети не заземлена, выполните отдельное заземление прибора в соответствии с действующими нормами, поручив эту операцию квалифицированному электрику.

Изготовитель снимает с себя всякую ответственность в случае несоблюдения вышеуказанных правил техники безопасности.

Данное изделие соответствует директивам Европейского Союза.

Задние прокладки

Внутри прибора есть две прокладки, которые следует установить как показано на рисунке. Ослабьте винты и вставьте прокладки под их головки, после чего затяните винты.

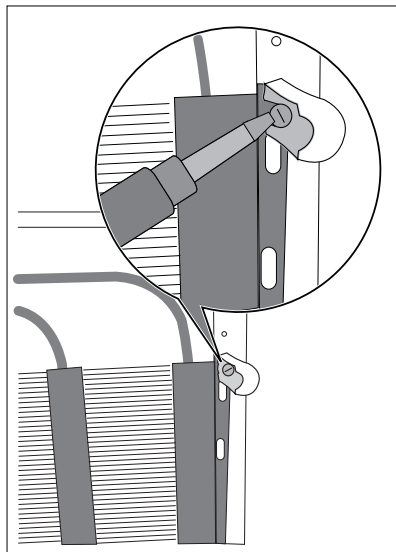

Перевешивание дверцы

Перевесить дверцу на другую сторону нельзя.

ЗАБОТА ОБ ОКРУЖАЮЩЕЙ СРЕДЕ

Символ  на изделии или на его упаковке указывает, что оно не подлежит утилизации в качестве бытовых отходов. Вместо этого его следует сдать в соответствующий пункт приемки электронного и электрооборудования для последующей утилизации. Соблюдая правила утилизации изделия, Вы можете предотвратить причинение окружающей среде и здоровью людей потенциального ущерба, который возможен в противном случае, вследствие неподобающего обращения с подобными отходами. За более подробной информацией об утилизации этого изделия просьба обращаться к местным властям, в службу по вывозу и утилизации отходов или в магазин, в котором Вы приобрели изделие.

MÜKEMMEL SONUÇLAR İÇİN

Bu AEG ürününü seçtiğiniz için teşekkür ederiz. Bu ürünü, sıradan cihazlarda bulamayacağınız hayatı kolaylaştıran özellikler ve yenilikçi teknolojiler kullanarak, size uzun yıllar üstün performans vermesi için tasarladır. Lütfen, cihazınızdan en iyi şekilde yararlanabilmek için birkaç dakikanızı ayırarak bu belgeyi okuyun.

AKSESUARLAR VE SARF MALZEMELERİ

AEG İnternet mağazasında tüm AEG cihazlarınızı mükemmel durumda ve temiz kullanmanıza yardımcı olacak herşeyi bulabilirsiniz. Beklentilerinize uygun yüksek kalite standartlarında tasarlanan ve üretilen çok çeşitli aksesuarların yanı sıra, uzmanların kullandığı pişirme kaplarından çatal-bıçak sepetlerine, şişe tutuculardan narin çamaşır poşetlerine kadar herşey...



Çevrimiçi mağazamızı ziyaret edin:
www.aeg-electrolux.com/shop

İÇİNDEKİLER

- 50 Güvenlik bilgileri
- 53 Kontrol Paneli
- 57 İlk kullanım
- 58 Günlük kullanım
- 61 Yararlı ipuçları ve bilgiler
- 62 Bakım ve temizlik
- 65 Servisi aramadan önce
- 67 Teknik veriler
- 67 Montaj
- 69 Çevreyle ilgili bilgiler

Bu kılavuzda aşağıdaki simgeler kullanılır:



Kişisel güvenliğinizi korumak ve cihaza hasar vermemek için önem taşıyan bilgiler.



Genel bilgiler ve ipuçları



Çevresel bilgiler

Önceden haber verilmeksizin değişiklik yapma hakkı saklıdır.



GÜVENLİK BİLGİLERİ

Kendi güvenliğiniz ve cihazın doğru kullanımı için cihazı monte etmeden ve ilk kez kullanmadan önce, bu kullanma kılavuzunu, ipuçları ve uyarı bilgileri de dahil olmak üzere, dikkatle okuyun. Gereksiz hatalardan ve kazalardan kaçınmak için, cihazı kullanan tüm kişilerin cihazın kullanımıyla ve güvenlik özellikleriyle ilgili bilgiye sahip olması önemlidir. Bu kılavuzu saklayın ve cihaz başka bir yere taşındığında veya satıldığında beraberinde verin, böylece cihazı kullanacak diğer kişilerin de cihazın kullanımı ve güvenlik için yapılması gerekenler hakkında bilgi sahibi olması sağlanmış olur.

Üretici firma ihmallerden kaynaklanan zararlardan sorumlu olmadığından, kendi can ve mal güvenliğinizi için bu kullanıcı talimatlarındaki uyarıları dikkate alın.

Çocuklar ve savunmasız kişilerin güvenliği

- Bu cihaz, kullanımıyla ilgili talimat veya gözetim güvenliklerinden sorumlu kişi tarafından sağlanmadıkça, fiziksel, duyuşsal veya zihinsel yeterlilikleri az kişilerce (çocuklar dahil) ve ya deneyimi ve bilgisi olmayanlarca kullanılmamalıdır.

Küçük çocuklar, cihazla oynamayacaklarından emin olunması için gözetim altında tutulmalıdır.

- Tüm ambalaj malzemelerini çocuklardan uzak tutun. Boğulma riski söz konusudur.
- Eğer cihazı elden çıkarıyorsanız, oyun oynayan çocukları elektrik çarpmaması ve cihazda kilitli kalmamaları için fişini prizden çekin, elektrik kablosunu kesin (mümkün olduğunca cihaza yakın kısmından) ve kapağını çıkartın.
- Eğer mıknatıslı kapı contaları olan bu cihaz, kapısında veya kapağında yaylı bir kilit (dil) mekanizması olan eski bir cihazın yerine alınmış ise, eski cihazınızı elden çıkarmadan önce kilit mekanizmasını kullanılmaz hale getirin. Bu şekilde, çocukların cihazın içinde kilitli kalarak kendilerine zarar vermelerini önlemiş olursunuz.

Genel güvenlik



DİKKAT

Havalandırma menfezlerini, tıkanmasını önleyerek temiz halde tutun.

- Bu cihaz, bu kullanma kılavuzunda açıklandığı gibi, evde kullanılan yiyecekleri ve/veya içecekleri muhafaza etmek amacıyla üretilmiştir.
- Buz çözme sürecini hızlandırmak için mekanik bir aygıt veya başka bir suni yöntem kullanmayın.
- Üretici firma tarafından onaylanmadığı sürece, diğer elektrikli cihazları (dondurma yapma makineleri gibi) soğutucu cihazların içinde kullanmayın.
- Soğutucu devresine zarar vermeyin.
- Cihazın soğutucu devresinde, çevreyle oldukça dost doğal bir gaz olan ve bununla birlikte yanıcı özelliği olan soğutucu izobütan (R600a) bulunmaktadır.

Cihazın nakliyesi ve montajı süresince, soğutucu devre bileşenlerinin hiçbirinin hasar görmediğinden emin olun.

Eğer soğutucu devresi hasar görmüşse:

- Çıplak ateş ve ateşleme kaynaklarını uzak tutun.

- Cihazın yerleştirildiği odayı iyice havalandırın.
- Bu ürünün özelliklerinde değişiklik yapmak veya ürünü herhangi bir şekilde değiştirmek tehlikelidir. Kabloadaki herhangi bir hasar bir kısa devreye, yangına ve/veya elektrik çarpmasına neden olabilir.



UYARI

Herhangi bir elektrikli parça (elektrik kablosu, fiş, kompresör) sertifikalı bir servis yetkilisi veya kalifiye bir servis personeli tarafından değiştirilmelidir.

1. Elektrik kablosu uzatılmamalıdır.
 2. Elektrik fişinin cihazın arkasında sıkışıp ezilmediğinden veya zarar görmediğinden emin olun. Sıkışıp ezilmiş veya zarar görmüş bir elektrik fişi aşırı ısınabilir ve bir yangına neden olabilir.
 3. Cihazın elektrik fişine erişebildiğinizden emin olun.
 4. Elektrik kablosunu çekmeyin.
 5. Eğer elektrik prizi gevşek ise, fişi takmayın. Elektrik çarpması veya yangın riski söz konusudur.
 6. Cihazı, dahili aydınlatma lambasının kapağı¹¹⁾ olmadan çalıştırmayın.
- Bu cihaz ağırdır. Taşırken dikkatli olunmalıdır.
 - Elleriniz nemli / ıslak ise, cildiniz tahriş olabileceğinden veya donmaya / soğuk yanığına neden olabileceğinden dondurucu bölmesinden bir şey çıkarmayın veya içindekilere dokunmayın.
 - Cihazı uzun süre doğrudan güneş ışığına maruz bırakmayın.
 - Bu cihazda kullanılan elektrik ampulleri¹²⁾ sadece elektrikli ev aletleri için seçilmiş özel amaçlı ampullerdir. Bunlar evdeki normal aydınlatma için kullanılamazlar.

Günlük Kullanım

- Sıcak kapları cihazın içindeki plastik parçaların üzerine koymayın.
- Yanıcı gaz ve sıvıları cihaza koymayın, çünkü bunlar patlayabilir.
- Gıda ürünlerini direkt olarak arka paneldeki hava çıkışına dayamayın.¹³⁾
- Donmuş yiyecekler, buzu çözüldükten sonra tekrar dondurulmamalıdır.
- Hazır donmuş yiyecekleri, donmuş gıda üreticisinin talimatlarına göre muhafaza edin.
- Cihaz üreticisinin muhafaza önerilerine tümüyle uyulmalıdır. İlgili talimatlara bakın.
- Dondurucuya karbonatlı veya gazlı içecekler koymayın, çünkü bu sıvılar buldukları kabın içinde basınç oluşturur ve patlayarak cihazın hasar görmesine neden olabilirler.
- Buz tanecikleri, eğer cihazdan çıkarıldığı anda hemen tüketilirse, don yanıklarına neden olabilir.

Bakım ve temizlik

- Bakımdan önce, cihazı kapayın ve elektrik fişini prizden çekin.
- Cihazı metal cisimlerle temizlemeyin.
- Cihazdaki buzu temizlemek için sivri cisimler kullanmayın. Plastik bir kazıyıcı kullanın.

11) Eğer lamba kapağı varsa.

12) Eğer lamba varsa.

13) Eğer cihaz No-Frost ise.

- Buzdolabının tahliye kısmında erimiş buza ait su olup olmadığını düzenli olarak kontrol edin. Gerekirse tahliye kısmını temizleyin. Eğer tahliye kısmı tıkalı ise, su cihazın alt kısmında toplanacaktır.

Montaj



Elektrik bağlantısı için ilgili paragraflarda verilen talimatlara uyun.

- Cihazı ambalajından çıkartın ve hasar olup olmadığını kontrol edin. Eğer hasar varsa cihazın fişini prize takmayın. Olası hasarları derhal satın aldığınız yere bildirin. Böyle bir durumda ambalajı atmayın.
- Yağın geri kompresöre akmasını sağlamak için, cihazın fişini takmadan önce en az iki saat beklemeniz önerilir.
- Cihazın etrafında yeterli hava dolaşımı olmalıdır, aksi halde cihaz aşırı ısınabilir. Yeterli havalandırma sağlamak için, montajla ilgili talimatlara uyun.
- Olası yangınları önlemek için cihazın sıcak parçalarına (kompresör, yoğunlaştırıcı) dokunulmasını engellemek amacıyla cihazın arka kısmı mümkünse bir duvara yaslanmalıdır.
- Cihaz, kalorifer veya pişirme cihazlarının yakınına yerleştirilmemelidir.
- Cihaz monte edildikten sonra elektrik prizinin erişilebilir konumda kaldığından emin olun.
- Sadece içilebilir kalitedeki su kaynaklarına bağlayın. ¹⁴⁾

Servis

- Cihazın servis işlemi için yapılması gereken elektrikle ilgili herhangi bir iş, kalifiye bir elektrikçi veya uzman bir kişi tarafından yapılmalıdır.
- Bu ürünün servis işlemleri yetkili servis tarafından yapılmalı ve sadece orijinal yedek parçalar kullanılmalıdır.

Çevre Koruması



Bu cihazın soğutucu devresinde ve yalıtım malzemelerinde ozon tabakasına zarar veren gazlar bulunmaz. Bu cihaz, kentsel atıklar ve çöplerle birlikte atılmamalıdır. Yalıtım köpüğü yanıcı gazlar içerir: cihaz, yerel yetkili makamlarınızdan bilgi edinebileceğiniz yürürlükteki kanunlara uygun olarak elden çıkartılmalıdır. Soğutma ünitesine, özellikle ısı eşanjörü yakınındaki kısma zarar gelmesini önleyin. Bu cihazda kullanılan ve ♻️ simgesiyle işaretli olan malzemeler geri dönüşümlüdür.

14) Eğer bir su bağlantısı varsa.

KONTROL PANELİ

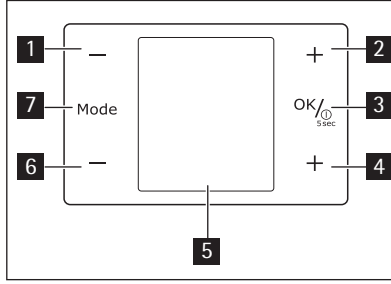

- 1 Soğutucu sıcaklığını azaltma tuşu
- 2 Soğutucu sıcaklığını artırma tuşu
- 3 ON/OFF tuşu
OK tuşu
- 4 Dondurucu sıcaklığını artırma tuşu
- 5 Gösterge
- 6 Dondurucu sıcaklığını azaltma tuşu
- 7 Mode tuşu

Düğmelerin önceden ayarlı ses düzeylerini artırmak mümkündür; bunun için birkaç saniye boyunca MOD **7** ve EKSi **6** tuşlarına aynı anda basın. Değişiklik geri alınabilir.

Ekran

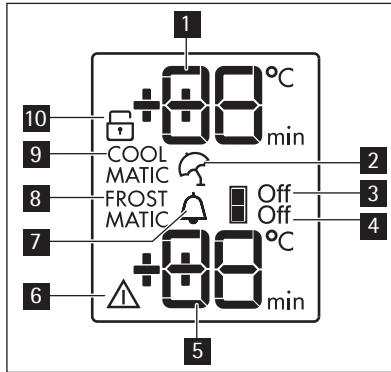

- 1 Soğutucu sıcaklık göstergesi
- 2 Tatil fonksiyonu
- 3 Soğutucu Kapalı
- 4 Dondurucu Kapalı
- 5 Dondurucu sıcaklık göstergesi
- 6 Alarm göstergesi
- 7 İçecekleri Soğutma fonksiyonu

- 8 FROSTMATIC fonksiyonu
- 9 COOLMATIC fonksiyonu
- 10 Çocuk Kilidi fonksiyonu

Cihazı açma

Cihazı açmak için aşağıdaki adımları izleyin:

1. Fişi prize takın.
2. Ekran kapalıysa ON/OFF tuşuna basın.
3. Sesli uyarı birkaç saniye sonra devreye girebilir.
Alarmı yeniden ayarlamak için bkz. "Yüksek sıcaklık alarmı".
4. Sıcaklık göstergeleri, ayarlanmış olan varsayılan sıcaklığı gösterir. Farklı bir sıcaklık seçmek için "Sıcaklık ayarlaması" bölümüne bakın.

Cihazı kapama

Cihazı kapamak için aşağıdaki adımları izleyin:

1. ON/OFF tuşuna 5 saniye basın.
2. Gösterge ekranı kapanacaktır.
3. Fanı kapatın (bkz. Hava Soğutma).
4. Cihazın elektrik bağlantısını kesmek için, fişi prizden çekin.

Soğutucunun kapatılması

Soğutucuyu kapamak için:

1. İlgili simge belirene kadar Mode tuşuna basın.
Soğutucu Kapama göstergesi yanıp söner.
Soğutucu göstergesinde kesik çizgiler görünür.
2. Onaylamak için OK tuşuna basın.
3. Soğutucu Kapama göstergesi yanar.

Soğutucunun çalıştırılması

Soğutucuyu açmak için:

1. Soğutucu sıcaklık ayarına basın.
Veya:
1. İlgili simge belirene kadar Mode tuşuna basın.
Soğutucu Kapama göstergesi yanıp söner.
2. Onaylamak için OK tuşuna basın.
3. Soğutucu Kapama göstergesi söner.

Farklı bir sıcaklık seçmek için "Sıcaklık ayarlaması" bölümüne bakın.

Sıcaklığın ayarlanması

Soğutucunun ve dondurucunun ayarlanmış sıcaklığı, sıcaklık ayar düğmelerine basılarak değiştirilebilir.

Ayarlanmış sıcaklık:

- Soğutucu için +5°C

- Dondurucu için -18°C Sıcaklık göstergeleri, ayarlanmış olan sıcaklığı gösterir. Ayarlanmış sıcaklığa 24 saat içinde ulaşılır.



Bir elektrik kesintisi durumunda ayarlanmış sıcaklık korunur.

Çocuk Kilidi fonksiyonu

İstenmeyen bir işlemi önlemek üzere tuşları kilitlemek için Çocuk Kilidi işlevini seçiniz. Fonksiyonu etkinleştirmek için:

1. İlgili simge belirene kadar Mode tuşuna basınız.
2. Çocuk Kilidi göstergesi yanıp söner.
3. Onaylamak için OK tuşuna basınız.

Çocuk Kilidi göstergesi yanar.

Fonksiyonu devre dışı bırakmak için:

1. Çocuk Kilidi göstergesi yanıp sönene kadar Mode tuşuna basınız.
2. Onaylamak için OK tuşuna basınız.
3. Çocuk Kilidi göstergesi söner.

Tatil fonksiyonu

Bu fonksiyon, uzun bir tatil dönemi süresince buzdolabınızı kötü kokular oluşmadan kapalı ve boş tutmanızı sağlar.



Tatil fonksiyonu aktive edildiğinde, soğutucu bölmesi boş olmalıdır.

Fonksiyonu etkinleştirmek için:

1. İlgili simge belirene kadar Mode tuşuna basınız.
Tatil göstergesi yanıp söner.
Soğutucu sıcaklık göstergesi, ayarlanmış olan sıcaklığı gösterir.
2. Onaylamak için OK tuşuna basınız.

Tatil göstergesi yanar.

Fonksiyonu devre dışı bırakmak için:

1. Tatil göstergesi yanıp sönene kadar Mode tuşuna basınız.
2. Onaylamak için OK tuşuna basınız.
3. Tatil göstergesi söner.



Farklı bir soğutucu ayarlanmış sıcaklığının seçilmesiyle fonksiyon devre dışı kalır.

COOLMATIC fonksiyonu

Örneğin bir manav alışverişi sonrasında çok miktarda sıcak yiyeceği koymanız gerekirse, ürünleri daha hızlı soğutmak ve soğutucu içinde olan diğer yiyeceklerin ısınmasını önlemek için COOLMATIC fonksiyonunun etkin hale getirilmesini öneririz.

Fonksiyonu etkinleştirmek için:

1. İlgili simge belirene kadar Mode tuşuna basınız.

COOLMATIC göstergesi yanıp söner.

Soğutucu sıcaklık göstergesi, ayarlanmış olan sıcaklığı gösterir.

2. Onaylamak için OK tuşuna basınız.

COOLMATIC göstergesi yanar.

COOLMATIC fonksiyonu yaklaşık 6 saat sonra otomatik olarak kapanır.

Otomatik olarak sona ermeden önce fonksiyonu devre dışı bırakmak için:

1. Mode tuşuna COOLMATIC göstergesi yanıp söne kadar basınız.
2. Onaylamak için OK tuşuna basınız.
3. COOLMATIC göstergesi söner.



Farklı bir soğutucu ayarlanmış sıcaklığının seçilmesiyle fonksiyon devre dışı kalır.

Drinks Chill fonksiyonu

Dondurucu bölmesine şişeleri koyarken bir güvenlik önlemi olarak Drinks Chill fonksiyonu kullanılmalıdır.

Fonksiyonu etkinleştirmek için:

1. İlgili simge gösterilene kadar Mode tuşuna basın.

Drinks Chill göstergesi yanıp söner.

Zamanlayıcı birkaç saniye boyunca ayarlanmış değeri (30 dakika) gösterir.

2. Zamanlayıcı ayarlanmış değerini 1 ile 90 dakika arasında değiştirmek için Zamanlayıcı ayar tuşuna basın.
3. Onaylamak için OK tuşuna basın.

Drinks Chill göstergesi ekrana gelir.

Zamanlayıcı yanıp sönmeye başlar.

Geri sayımın sonunda Drinks Chill göstergesi yanıp söner ve bir sesli uyarı duyulur:

1. Dondurucu bölümünde bulunan içecekleri çıkarın.

2. Fonksiyonu kapatın.

Fonksiyonu kapatmak için:

1. Drinks Chill göstergesi yanıp söne kadar Mode tuşuna basın.
2. Onaylamak için OK tuşuna basın.
3. Drinks Chill göstergesi söner.

Fonksiyonu istediğiniz zaman devre dışı bırakabilirsiniz.

FROSTMATIC fonksiyonu

Dondurulacak taze gıdaları en alttaki dışında tüm bölmelere yerleştirebilirsiniz.

Fonksiyonu etkinleştirmek için:

1. İlgili simge görüntülenene kadar Mode tuşuna basın.

Ardından, FROSTMATIC göstergesi yanıp söner.

Dondurucu sıcaklık göstergesinde [] sembolü gösterilir.

2. Onaylamak için OK tuşuna basın.

Ardından, FROSTMATIC göstergesi yanar.

Bir animasyon başlar.

Bu fonksiyon 52 saat sonra otomatik olarak durur.

Otomatik olarak sona ermeden önce fonksiyonu kapamak için:

1. Öncelikle, Mode tuşuna, FROSTMATIC göstergesi yanıp söne kadar basın.
2. Onaylamak için OK tuşuna basın.
3. Ardından, FROSTMATIC göstergesi söner.



Farklı bir dondurucu sıcaklığının seçilmesiyle fonksiyon devre dışı kalır.

Yüksek sıcaklık alarmı

Dondurucu bölmesindeki sıcaklığın artması (örneğin önceki bir elektrik kesintisinden ötürü) aşağıdaki şekillerde belirtilir:

- alarm ve dondurucu sıcaklığı göstergelerinin yanıp sönmesi
- ikaz sesi verilmesi.

Alarmı sıfırlamak için:

1. Herhangi bir tuşa basınız.
2. Sesli ikaz kapatılır.
3. Dondurucu sıcaklık göstergesi birkaç saniye boyunca erişilen en yüksek sıcaklığı gösterir. Ardından, ayarlanmış olan sıcaklığı tekrar gösterir.
4. Normal şartlara dönülene kadar alarm göstergesi yanıp sönmeye devam eder. Alarm eski haline döndüğünde alarm göstergesi söner.

Açık kapı alarmı

Kapı birkaç dakika boyunca açık bırakılırsa bir sesli alarm çalar. Açık kapı alarm koşulları aşağıdaki şekillerde gösterilir:

- Yanıp sönen Alarm göstergesi
- Sesli sinyal

Normal koşullar sağlandığında (kapı kapandığında), alarm durur.

Alarm sırasında, sesli sinyal herhangi bir tuşa basılarak kapatılabilir.

İLK KULLANIM

İç kısmın temizliği

Cihazı ilk kez kullanmadan önce, yeni bir ürünün sahip olduğu tipik kokuyu gidermek için cihazın iç kısmını ve dahili aksesuarlarını ılık su ve biraz nötr sabun kullanarak yıkayın ve daha sonra iyice kurulaştırın.



Cihazın kaplamasına zarar verdiklerinden, deterjanları veya aşındırıcı toz temizlik ürünlerini kullanmayın.

GÜNLÜK KULLANIM

Portatif raflar

Buzdolabının yan panellerinde, rafları istediğiniz gibi yerleştirmenize olanak veren bir dizi ray bulunmaktadır.

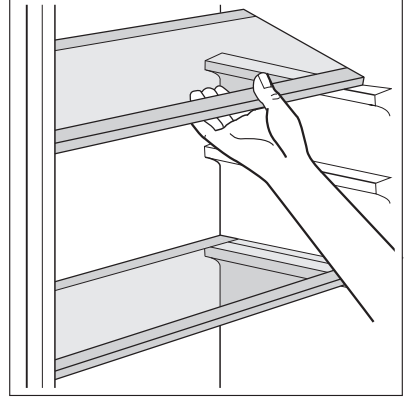

Kapı raflarının konumlandırılması

Farklı ebatlardaki yiyecek paketlerini yerleştirebilmek için, kapak rafları farklı yüksekliklere ayarlanabilir.

Şişe rafı

Şişeleri, önceden konumlandırılmış rafa (şişelerin ağzı öne gelecek şekilde) yerleştiriniz



Eğer raf yatay olarak konumlandırılmışsa, sadece kapalı şişeleri yerleştiriniz.

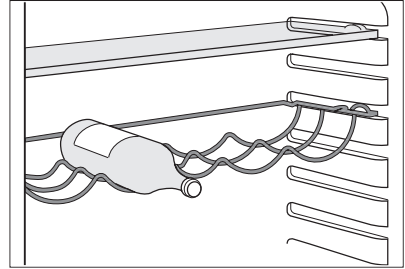

Bu şişe tutacağı, önceden açılmış şişeleri muhafaza etmek için yan yatırılabilir. Bunun için, rafı yukarıya doğru döndürün ve bir üst seviyeye yerleşebilecek şekilde yukarı kaldırınız.

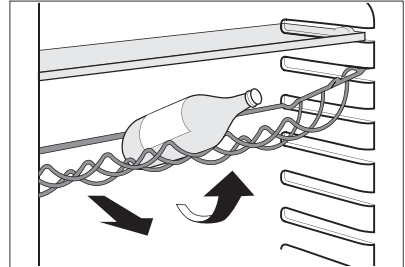

Nem kontrollü sebze çekmecesı

Çekmece, meyve ve sebzeleri koymak için uygundur.

Çekmecenin içinde, kişisel ihtiyaçlarınıza göre çekmeceyi iki bölmeli hale getirmenizi sağlayan ve farklı konumlarda yerleştirebileceğiniz bir ayırıcı bulunmaktadır.

Çekmecenin alt tabanında, meyve ve sebzelerin çekmece tabanında oluşabilecek neme temas etmesini önlemek için tasarlanmış bir ızgara vardır. Çekmecenin içindeki tüm parçalar temizlenmek üzere çıkarılabilir.

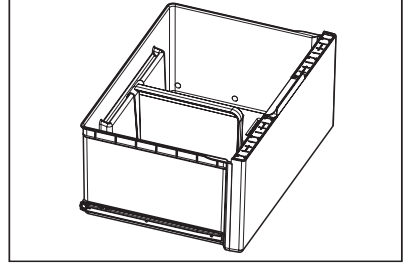

Şişe rafında, sebze çekmecesindeki sıcaklığın ayarlanabilmesini sağlayan delikli (sürgülü bir kol ile ayarlanabilen) bir aparat bulunmaktadır. Havalandırma delikleri kapalı olduğunda; meyve ve sebze bölmelerindeki doğal nem oranı daha uzun bir süre boyunca muhafaza edilir. Havalandırma delikleri açık olduğunda; meyve ve sebze bölmelerinde nem oranını azaltıcı bir hava devridaimi sağlar.

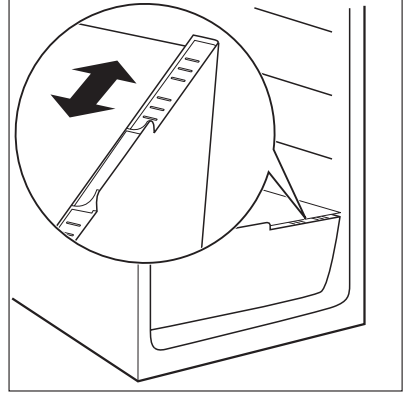

Hava soğutması

Dinamik Hava Soğutması (DAC) fanı, yemekleri hızla soğutur ve buzdolabının her noktasında daha eşit bir sıcaklık sağlar. Fanı açmak için şekilde gösterilen düğmeye basın. Yeşil ışık yanar.

Ortam sıcaklığı 25°C'yi aşınca fanı çalıştırınız.

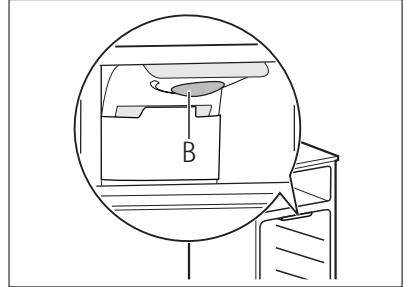

Taze yiyeceklerin dondurulması

Dondurucu bölmesi, taze yiyeceklerin dondurulması, dondurulmuş ve derin dondurulmuş yiyeceklerin uzun süreli muhafazası için uygundur.

Taze yiyecekleri dondurmak için, dondurulacak olan yiyecekleri dondurucu bölmesine yerleştirmeden önce FROSTMATIC fonksiyonunu en az 24 saat boyunca çalıştırınız.

Dondurulacak olan taze yiyeceği alt bölmeye yerleştiriniz.

24 saatte dondurulabilecek maksimum yiyecek miktarı, cihazın içinde bulunan **bilgi etiketinde** yazılıdır.

Dondurma işlemi 24 saat sürer; bu süre boyunca, dondurulmak üzere başka bir yiyecek koymayınız.

Donmuş yiyeceklerin muhafazası

Cihazı ilk kez çalıştırdığınızda veya belirli bir süre kullanım dışı bıraktıktan sonra, yiyecekleri dondurucuya yerleştirmeden önce cihazı en az 2 saat en soğuk ayarda çalışmaya bırakınız. Eğer çok fazla miktarda yiyecek muhafaza edilecekse, en iyi performansı elde etmek için cihazın tüm çekmece ve sepetlerini çıkarınız ve yiyecekleri soğutma raflarına yerleştiriniz.



UYARI

Yiyecek miktarının, üst kısmın yan tarafında belirtilen  miktar limitini (varsa) aşmamaya dikkat ediniz.



Kazara buz çözme işlemi uygulanması halinde, örneğin bir elektrik kesintisinden ötürü; eğer elektrik kesintisi, teknik özellikler bölümünde "başlatma süresi" başlığı kısmında belirtilen süreden daha uzun sürerse, buzlu çözülen yiyecek hemen tüketilmeli veya derhal pişirilmelidir ve sonra yeniden dondurulmalıdır (soğuduktan sonra).

Dondurulmuş Gıda Takvimi



Semboller, farklı tipte donmuş yiyecekleri göstermektedir.

Sayılar, uygun tipte donmuş yiyecekler için ay cinsinden muhafaza sürelerini belirtmektedir. Belirtilen muhafaza süresinin hem üst hem de alt sınır değerinin geçerliliği, yiyeceğin miktarına ve dondurma işleminden önceki işlemlerin yapılıp yapılmadığına bağlıdır.

Buz küpü yapma

Bu cihaz, buz küpleri yapmada kullanılan bir veya daha fazla sayıda kap içermektedir.

Bunlar, dondurucunun üst çekmecesinin yan kısımlarına takılıdır.

Dondurucunun üst çekmecesini dışarı çekiniz.

Buz kabını çıkartınız.

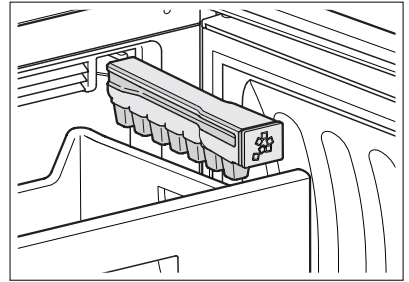

Kapağı çekerek çıkartınız. Kabı "MAX" işareti ile belirtilen sınıra kadar suyla doldurunuz. Kapağı geri takınız ve kabı yerine geri yerleştiriniz. Buz küplerini çıkarmak için, kabı buz küpleri yukarı gelecek şekilde ters çeviriniz ve sert bir zeminin üstüne vurunuz. Buz küplerini daha kolay çıkarabilmek için, kabı kapağını açmadan birkaç saniye boyunca ılık suyun altına tutmanız tavsiye edilir.



UYARI

Bu kapları dondurucudan çıkarmak için metal aletler kullanmayınız.

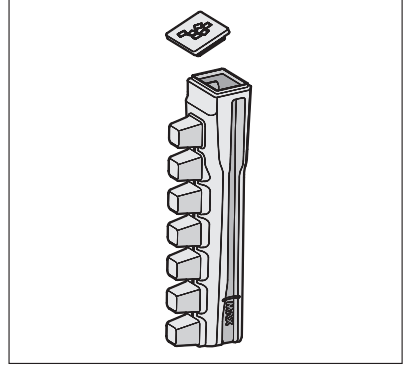

Buz eritme

Derin dondurulmuş veya normal donmuş gıdalar kullanılmadan önce, soğutucu bölmesinde veya oda sıcaklığında (bu işlem için gereken süreye bağlı olarak) buz eritilebilir. Küçük parçalar, dondurucudan çıkartıldığı anda donmuş haldeyken bile pişirilebilir: böyle bir durumda pişirme işlemi daha uzun sürecektir.

YARARLI İPUÇLARI VE BİLGİLER

Enerji tasarrufuyla ilgili ipuçları

- Cihazın kapısını çok sık açmayın veya gerektiğinden daha uzun süre açık bırakmayın.
- Eğer ortam sıcaklığı yüksekse, Isı Ayar Düğmesi yüksek bir ayardadır ve cihaz tam doludur, kompresör devamlı çalışabilir ve bu da buharlaştırıcı devresinde karlanmaya veya buzlanmaya neden olabilir. Böyle bir durumda, otomatik buz çözme işleminin devreye girerek elektrik tüketiminden tasarruf sağlanması için Isı Ayar düğmesini daha düşük bir ayara getirin.

Taze yiyeceklerin soğutulmasıyla ilgili tavsiyeler

En iyi performansı elde etmek için:

- Sıcak yiyecekleri veya buharlaşan sıvıları buzdolabına koymayın.
- Yiyecekleri kapatın veya sarın (özellikle keskin bir kokusu varsa).
- Yiyecekleri, etrafında hava rahatça dolaşacak şekilde yerleştirin.

Soğutma tavsiyeleri

Faydalı tavsiyeler:

Et (her türlü): polietilen torbalara koyun ve sebze çekmecesinin üstündeki cam rafa yerleştirin.

Güvenlik açısından, bu şekilde sadece bir veya iki gün muhafaza edin.

Hazır pişmiş yiyecekler, soğuk yemekler, vb: Bunlar, ağız kapalı olmak suretiyle herhangi bir rafa yerleştirilebilir.

Meyve ve sebzeler: Bunlar iyice temizlenmeli ve temin edilmiş özel çekmecelere yerleştirilmelidir.

Tereyağı ve peynir: Bunlar, içine havanın mümkün olduğunca girmemesi için özel hava geçirirmeyen kaplara konulmalı veya alüminyum folyoya sarılmalı ya da polietilen torbalara konulmalıdır.

Süt şişeleri: Bunlar, ağızları kapaklı şekilde kapıdaki şişe raflarına yerleştirilmelidir.

Muzlar, patatesler, soğanlar ve sarımsaklar (paketli değilse), buzdolabına konulmamalıdır.

Dondurma tavsiyeleri

Birçok dondurma işleminde size yardımcı olacak bazı önemli tavsiyeler aşağıda verilmektedir:

- 24 saat içinde dondurulabilecek maksimum yiyecek miktarı. veri etiketinde belirtilmektedir;
- dondurma işlemi 24 saat sürer. Bu süre boyunca, dondurulmak üzere başka bir yiyecek konulmamalıdır;
- sadece birinci kalite, taze ve iyi temizlenmiş yiyecekleri dondurun;
- hızlı ve tamamen donmasını ve buzu eridikten sonra sadece tüketilecek miktarda tüketilebilmesini sağlamak için yiyecekleri küçük porsiyonlara bölün;
- yiyecekleri alüminyum folyoya veya polietilene sarın ve bu yaptığınız paketin hava geçirmez olduğundan emin olun;
- cihazın içindeki sıcaklığın yükselmesini önlemek için taze veya donmamış yiyeceklerin önceden donmuş yiyeceklere temas etmesine izin vermeyin;
- yağsız yiyecekler yağlı yiyeceklere göre daha iyi ve daha uzun süre muhafaza edilir; tuz, yiyeceğin muhafaza ömrünü kısaltır;
- eğer su buzları dondurucu bölmesinden çıkarıldıktan hemen sonra tüketilirse, ciltte soğuk yanıklarına neden olabilir;
- yiyeceklerin muhafaza sürelerini kontrol edebilmek amacıyla, her bir yiyecek paketinin üzerine dondurucuya konulma tarihini yazmanız tavsiye edilir.

Donmuş yiyeceklerin muhafazasıyla ilgili tavsiyeler

Bu cihazdan en iyi performansı elde etmek için, aşağıdaki noktalara dikkat etmelisiniz:

- piyasada donmuş halde satılan yiyeceklerin satıcı tarafından uygun şekilde muhafaza edilmiş olduğundan emin olun;
- donmuş yiyeceklerin, yiyecek mağazasından dondurucunuza mümkün olan en kısa sürede aktarılmasını sağlayın;
- cihazın kapısını çok sık açmayın veya kesinlikle gerekmedikçe açık bırakmayın.
- Buz çözme işlemi uygulandığında, yiyecekler çabuk çözülür ve tekrar dondurulamaz.
- Yiyecek üreticisinin belirttiği muhafaza sürelerini aşmayın.

BAKIM VE TEMİZLİK



DİKKAT

Herhangi bir bakım işlemi yapmadan önce, cihazın fişini prizden çekin.



Bu cihaz, soğutma devrelerinde hidrokarbonlar içermektedir; dolayısıyla bakım ve şarj işlemleri sadece yetkili teknisyenler tarafından yapılmalıdır.

Periyodik temizlik

Cihaz düzenli olarak temizlenmelidir:

- Cihazın iç kısmını ve aksesuarlarını ılık su ve biraz nötr sabun kullanarak temizleyin.
- Temiz ve kirden arınmış kalmalarını sağlamak için kapı contalarını düzenli olarak kontrol edip silerek temizleyin.
- İyice durulayın ve kurulayın.



Kabinin içerisindeki boruları ve/veya kabloları çekmeyin, oynatmayın veya zarar vermeyin. Cihazın iç kısmını temizlemek için asla deterjanlar, aşındırıcı toz temizlik ürünleri, yüksek derecede kokulu deterjan veya cilalar kullanmayın, aksi halde yüzey zarar görebilir ve güçlü kötü bir koku oluşabilir.

Cihazın arka tarafındaki yoğunlaştırıcıyı (siyah ızgara) ve kompresörü bir fırça veya bir vakumlu temizlik cihazı ile temizleyin. Bu işlem, cihazın performansını artırır ve elektrik tüketimini azaltır.



Soğutma sistemine zarar vermemeye dikkat edin.

Birçok tescilli mutfak yüzeyi temizleyicisi, bu cihazda kullanılan plastik aksamlara zarar verici kimyasal maddeler içermektedir. Bu yüzden, cihazın dış kasasını sadece içine biraz deterjan eklenmiş ılık su ile temizlemenizi tavsiye ederiz. Temizlikten sonra, cihazın fişini tekrar takın.

Taste Guard filtresinin değiştirilmesi

Taste Guard filtresi, buzdolabının içindeki kötü kokuların azaltılmasını sağlayarak, hassas yiyeceklerde istenmeyen aromaların oluşma riskini önler.

En iyi performansı elde etmek için, Taste Guard filtresi yılda bir kez değiştirilmelidir.

Yeni karbon filtreleri, yerel satıcınızdan satın alabilirsiniz.

- Hava filtresi, filtre kapağının arkasına yerleştirilmiştir ve kapak dışarıya doğru (1) çekerek erişilebilir.
- Bitmiş olan hava filtresini yuvasından çekip çıkartınız.

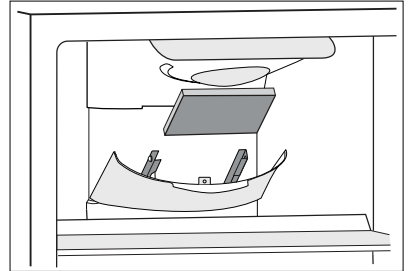

- yeni hava filtresini yuvaya (2) yerleştirin
 - Kapağı kapatınız.
- Hava filtresi bir sarf malzemesidir ve bu tür bir aksesuar garanti kapsamında değildir.



Çalışma esnasında, hava giriş-çıkış kapağını daima kapalı tutunuz.
Filtre, yüzeyinin çizilmesini önlemek için dikkatli bir şekilde muamele görmelidir.

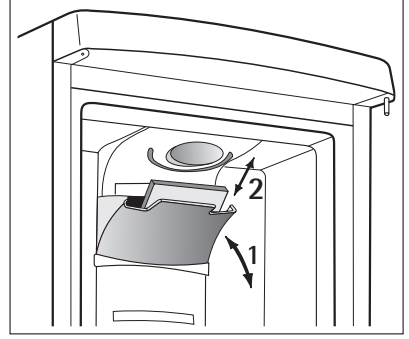

Buzdolabının buzunun çözülmesi

Soğutucu bölümünün buharlaştırıcı devresindeki buzlar, normal çalışma esnasında motor kompresörü her durduğunda otomatik olarak giderilir. Buz çözme suyu bir kanal vasıtasıyla motor kompresörü üzerinden geçerek buharlaştırıldığı yer olan cihazın arka tarafındaki özel bir kaba boşaltılır.

Suyun taşmasını ve içerdeki yiyeceklerin üzerine damlamasını önlemek için, soğutucu bölümü kanalının ortasındaki buz çözme suyu tahliye deliğinin periyodik olarak temizlenmesi önemlidir. Tahliye deliğine takılı halde bulunan özel temizleyici kullanınız.

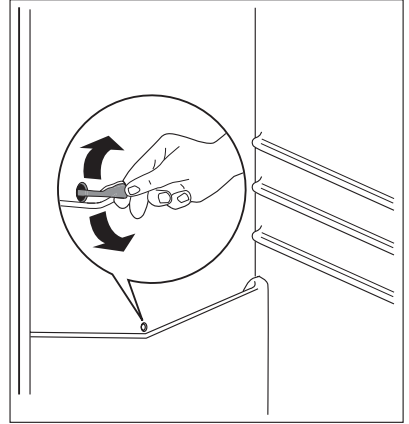

Dondurucunun buzunun çözülmesi

Öte yandan, bu modelin dondurucu bölümü "no-frost" tiptir. Yani, çalışırken ne panellerinde ne de yiyeceklerin üzerinde buzlanma ve karlanma yapmaz.

Buzun oluşmamasının nedeni, soğuk havanın bölme içerisinde otomatik kontrollü bir fan sayesinde devamlı devir-daim ettirilmesidir.

Kullanım-dışı kalma süreleri

Cihaz uzunca bir süre kullanılmıyacaksa, aşağıdaki önlemleri alınız:

- **Cihazın elektrik beslemesini kesiniz,**
- İçindeki tüm yiyecekleri çıkarınız,
- Buzunu çözünüz¹⁵⁾ ve cihazı ve tüm aksesuarlarını temizleyiniz,
- Kötü kokuların oluşmasını önlemek için kapısını/kapılarını hafif aralık bırakınız.

15) Eğer bu özellik varsa.

Eğer buzdolabı kapalı tutulacaksa, bir elektrik kesintisi durumunda içindeki yiyeceklerin bozulmasını önlemek için birilerinden ara sıra kontrol etmesini isteyiniz.

SERVİSİ ARAMADAN ÖNCE



UYARI

Sorunun kaynağını bulmaya çalışmadan önce, cihazın fişini prizden çekiniz. Bu kılavuzda yazılı olmayan bir arıza teşhis işlemi sadece kalifiye bir elektrikçi veya uzman bir kişi tarafından yapılmalıdır.



Normal kullanım esnasında bazı sesler (kompresörden, soğutucu devresinden) gelebilir.

Sorun	Muhtemel neden	Çözüm
Cihaz çalışmıyor. Lamba çalışmıyor.	Cihaz kapalıdır.	Cihazı açınız.
	Cihazın fişi prize doğru bir şekilde takılı değildir.	Fişi prize doğru şekilde takınız.
	Cihaza elektrik gelmiyordur. Prizde elektrik yoktur.	Prize başka bir elektrikli cihazı takınız. Kalifiye bir elektrikçi çağırınız.
Lamba çalışmıyor.	Lamba bekleme modunda.	Kapıyı kapatıp açınız.
	Lamba arızalıdır.	"Lambanın değiştirilmesi" bölümüne bakınız.
Kompresör devamlı çalışıyor.	Sıcaklık doğru ayarlanmamıştır.	Daha sıcak bir ayar seçiniz.
	Kapı doğru kapatılmamıştır.	"Kapının kapatılması" bölümüne bakınız.
	Kapı çok sık açılıyordur.	Kapıyı gerektiğinden daha uzun süre açık bırakmayınız.
	Yiyecek sıcaklığı çok yüksektir.	Yiyecekleri koymadan önce yiyecek sıcaklığının oda sıcaklığına düşmesini bekleyiniz.
	Oda sıcaklığı çok yüksektir.	Oda sıcaklığını düşürünüz.
Buzdolabının arka panelinden su akıyor.	Otomatik buz çözme işlemi esnasında, buzlar arka panelde erir.	Bu normaldir.
Buzdolabının içine su akıyor.	Su çıkışı tıkalıdır.	Su çıkışını temizleyiniz.
	Cihazın içindeki yiyecekler suyun su toplayıcısına akmasını engelliyordur.	Cihazın içindeki yiyeceklerin arka panele temas etmediğinden emin olunuz.

Sorun	Muhtemel neden	Çözüm
Tabana su akıyor.	Eriyen su, kompresörün üstündeki buharlaşma tablasına akıyordur.	Buharlaşma tablasına eriyen su çıkışını takınız.
Cihazın içindeki sıcaklık çok düşük.	Sıcaklık doğru ayarlanmamıştır.	Daha sıcak bir ayar seçiniz.
Cihazın içindeki sıcaklık çok yüksek.	Sıcaklık doğru ayarlanmamıştır.	Daha düşük bir sıcaklık ayarlayınız.
	Kapı doğru kapatılmamıştır.	"Kapının kapatılması" bölümüne bakınız.
	Yiyecek sıcaklığı çok yüksektir.	Yiyecekleri koymadan önce yiyecek sıcaklığının oda sıcaklığına düşmesini bekleyiniz.
	Cihaza aynı anda birçok ürün konulmuştur.	Aynı anda daha az ürün koyunuz.
Soğutucu içindeki sıcaklık çok yüksek.	Cihazda soğuk hava devridaimi yoktur.	Cihazda soğuk hava devridaimi olduğundan emin olunuz.
Dondurucu içindeki sıcaklık çok yüksek.	Yiyecekler birbirine çok yakındır.	Yiyecekleri, soğuk hava devridaimine izin verecek şekilde yerleştiriniz.
Çok fazla karlanma var.	Yiyecekler doğru paketlenmemiştir.	Yiyecekleri doğru şekilde paketleniniz.
	Kapı doğru kapatılmamıştır.	"Kapının kapatılması" bölümüne bakınız.
	Sıcaklık doğru ayarlanmamıştır.	Daha sıcak bir ayar seçiniz.
Teknik sorunlar	elektrik arızası	Yetkili Servisle Temasa Geçiniz

Lambanın değiştirilmesi



DİKKAT

Fişini prizden çekiniz.

1. Bir tornavidayla lamba kapağının arka kançasına bastırınız ve aynı anda kapağı ok ile belirtilen yönde çekip döndürünüz.
2. Lambayı aynı güç değerinde ve özellikle ev aletleri için tasarlanmış bir lambayla değiştiriniz. (maksimum güç değeri ampul kapağında gösterilmiştir).
3. Lamba kapağını eski konumuna getirerek takınız.
4. Fişi prize takınız.
5. Buzdolabının kapısını açınız. Lambanın yandığından emin olunuz.

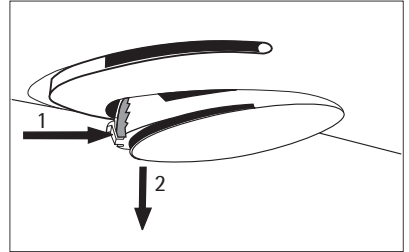

Kapının kapatılması

1. Kapı contalarını temizleyin.
2. Gerekirse kapıyı ayarlayın. "Montaj" bölümüne bakın.
3. Gerekirse sorunlu kapı contalarını değiştiriniz. Yetkili Servisle temasa geçiniz.

TEKNİK VERİLER

Kabin boyutları		
	Yükseklik	1950 mm.
	Genişlik	695 mm.
	Derinlik	696 mm.
Başlatma süresi		20 s

Teknik bilgiler, cihazın iç sol tarafındaki bilgi etiketinde ve enerji etiketinde belirtilmektedir.

MONTAJ



UYARI

Güvenliğiniz ve cihazın doğru çalışması için, cihazı monte etmeden önce "Güvenlik bilgileri" bölümünü okuyun.

Konumlandırma

Bu cihazı, ortam sıcaklığının cihazın bilgi etiketinde belirtilen iklim sınıfına uygun olduğu bir yere monte ediniz:

İklim sınıfı	Ortam sıcaklığı
SN	+10°C ile + 32°C arası
N	+16°C ile + 32°C arası
ST	+16°C ile + 38°C arası
T	+16°C ile + 43°C arası

Yer

Cihaz, kalorifer, ısıtıcı kazan, direk güneş ışığı gibi ısı kaynaklarından yeterince uzağa monte edilmelidir. Havanın, kabinin arka tarafında rahatça devridaim yapabildiğinden emin olunuz. En iyi performansı elde etmek için; eğer cihaz bir asma tavan altına monte edilmişse, cihaz kabininin üstü ile duvar arasındaki minimum boşluk en az 100 mm. olmalıdır. Bununla birlikte, ideal olarak cihaz asma tavanlar altına yerleştirilmemelidir. Kabinin altındaki ayarlanabilir ayakların biri veya daha fazlası kullanılarak doğru düzlemsellik elde edilir. Eğer kabin bir köşeye yerleştirilir ve menteşeli kenar duvara doğru bakarsa, rafların çıkarılabilmesi amacıyla kapının yeterince açılabilmesi için duvar ile kabin arasındaki mesafenin en az 10 mm. olması gereklidir.

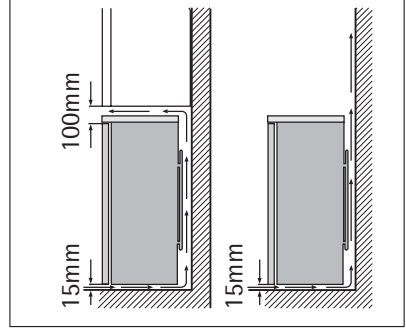

UYARI

Cihazın fişini elektrik prizinden çekebilmek mümkün olmalıdır; dolayısıyla fiş, cihaz kurulumundan sonra kolay erişilebilir olmalıdır.

Elektrik bağlantısı

Cihazın fişini prize takmadan önce, bilgi etiketinde yazılı voltaj ve frekans değerlerinin evinizin elektrik beslemesi ile aynı olduğundan emin olun.

Cihaz topraklanmalıdır. Elektrik kablosunun fişi bu amaca yönelik olarak bir kontak ile donatılmıştır. Eğer evin elektrik prizi topraklı değilse, yürürlükteki kanunlara uygun olarak ve bir uzman teknisyene danışarak cihazı ayrı bir toprak hattına bağlayın.

Üretici firma, yukarıda belirtilen güvenlik önlemlerine uyulmaması halinde sorumluluk kabul etmez.

Bu cihaz, E.E.C. yönergeleri ile uyumludur.

Arka aralayıcılar

Cihazın içerisinde, şekilde gösterildiği gibi takılması gereken iki aralayıcı tampon bulunmaktadır. Vidaları gevşetiniz ve aralayıcıyı vida başının altına takınız, daha sonra vidaları geri sıkınız.

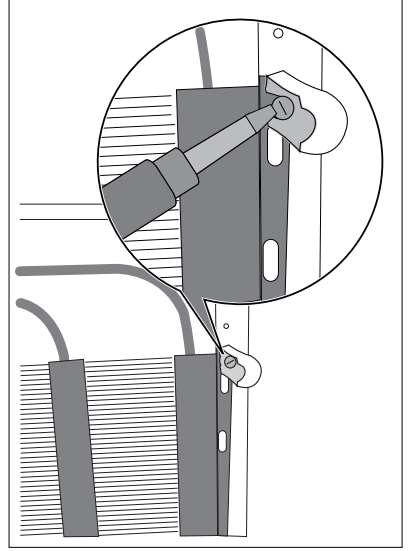

Kapı açılma yönünün değiştirilmesi

Kapı açılma yönünün değiştirilmesi mümkün değildir.

ÇEVREYLE İLGİLİ BİLGİLER

Ürünün ya da ambalajının üzerindeki ♻️ simgesi, bu ürünün normal ev çöprü gibi atılmayıp, elektrik ve elektronik cihazların geri dönüşüm için verildiği özel toplama noktalarından birine verilmesi gerektiğini belirtir. Bu ürünün doğru şekilde imha edilmesine katkıda bulunmakla hem çevreyi, hem de çevrenizdekilerin sağlığını korumuş olursunuz. Yanlış şekilde imha ise hem çevreye hem sağlığa zararlıdır. Bu ürünün geri dönüşümüne ilişkin daha ayrıntılı bilgileri belediyenizden, çöp dairenizden veya ürünü satın almış olduğunuz bayiden edinebilirsiniz.

EEE Yönetmeliğine Uygundur.

www.aeg-electrolux.com/shop

222350451-A-352010

